

DATOS IDENTIFICATIVOS		PROTECCIÓN AMBIENTAL
Vivienda Unifamiliar	C/ Sant Serapio, nº 1, C/ El Barranquet, nº 22	Ref. Catastral: 96971/01
<p>Plano de situación E:1/1000</p>	<p>Fotografía</p>	<p>Anterior: P. 3</p> <p>Afecciones Patrimoniales: Incluido en el Área de Protección del Bien de Interés Cultural del Núcleo Histórico de la Ciutat Vella de Burriana y Barrio de Sant Blai.</p>
DESCRIPCIÓN		
<p>Edificio de Planta Baja + 2 en esquina con terraza. Antepecho de terraza de balaustres y pilastras rematadas con pináculos. Aperturas de la fachada principal ordenadas según tres ejes verticales y jerarquizadas en altura. Presenta balconada en el piso principal y balcones individuales en el segundo. Líneas de imposta de los forjados resaltadas con cornisas sobre ménsulas trabajadas. Destaca el tratamiento de fachada con pilastras almohadilladas que marcan la esquina.</p>		
ESTADO DE CONSERVACIÓN	USOS	OBSERVACIONES
Bueno	<p>Propuesto: Residencial</p> <p>Anterior: Residencial</p>	<p>Actuaciones arquitectónicas: Ninguna</p> <p>Actuaciones arqueológicas: Ninguna</p>

## IDENTIFICACIÓN PORMENORIZADA



Foto aérea

S: Superficie de parcela: (*)	181.83 m <sup>2</sup>
PMp: Profundidad media de parcela: (*)	18.88 m
PMcp: Profundidad media del cuerpo principal:	5.18 m, 2.51 m
Lf: Longitud de fachada: (*)	9.59 m
Lfcp: Longitud de fachada del cuerpo principal:	9.59 m
Hrc: Altura media de cornisa:	10.70 m
Hrpb: Altura media de primer forjado:	3.60 m
Altura media entre forjados:	3.25 m

(\*) medición sobre plano catastral

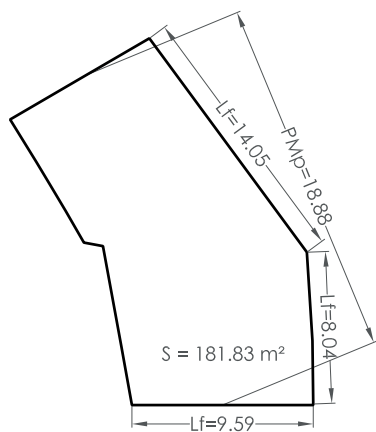
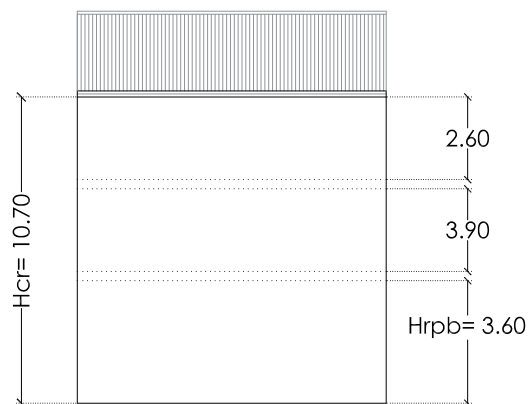
Planta  
E: 1/400

Esquema de Fachada

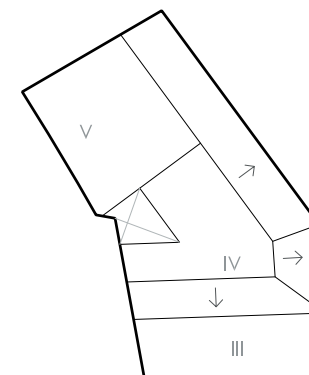
Esquema de ocupación - Planta-  
E: 1/400

**VALORACIÓN PORMENORIZADA**

	Nº Referencia	Elem. Propios	Elem. Impr.
<b>Cubierta</b>			
Tipología		x	
Revestimientos		x	
Elementos singulares		x	
<b>Fachada</b>			
Alero			
Fenestración	1	x	
Carpinterías	1, 2		
Rejerías	1, 2	x	
Revestimientos	2, 4	x	
Color		x	
Canalón y bajantes			
Elementos de interés	1, 3, 4		
<b>Interior</b>			
Escaleras			
Revestimientos			
Otros			



1



2



3



4

	Descripción
<b>Cubierta</b>	
Tipología	Plana
Revestimientos	Baldosín catalán
Elementos singulares	Antepecho con balaustres entre pilastras
<b>Fachada</b>	
Alero	
Fenestración	
Carpinterías	Madera
Rejerías	Hierro forjado
Revestimientos	Enfoscado pintado, ladrillo visto, piedra
Color	Beige, piedra, ladrillo visto
Canalón y bajantes	
Elementos de interés	Ménsulas, remate, pilastras almohad.
<b>Interior</b>	
Escaleras	
Revestimientos	
Otros	



## NORMATIVA DE PROTECCIÓN

PARCELA PROTEGIDA: 96971/01; C/ Sant Serapio, nº 1, C/ El Barranquet, nº 22	Área de vigilancia arqueológica -
Z.O.U. CHP - II (Título II, Capítulo 2 Sección Segunda Normas Urbanísticas PeP)	Título III, Capítulo 12 Normas Urbanísticas PeP

## CONDICIONES PARTICULARES DEL NIVEL DE PROTECCIÓN

ELEMENTOS	CUERPO PRINCIPAL			PATIO	EDIFICACIÓN AUXILIAR
	Fachada - Cubierta	Fachada posterior	Interior		
PROTECCIÓN	SI	SI	SI	NO	NO
DEMOLICIÓN	NO	NO	NO	SI	SI
OBRAS PERMITIDAS	Conservación:	Conservación:	Conservación:	Conservación:	Conservación:
	x Mantenimiento	x Mantenimiento	x Mantenimiento	x Mantenimiento	x Mantenimiento
	x Restauración	x Restauración	x Restauración	x Restauración	x Restauración
	Restauración:	Restauración:	Restauración:	Restauración:	Restauración:
	x Recuperación	x Recuperación	x Recuperación	x Recuperación	x Recuperación
	x Arqueológica	x Arqueológica	x Arqueológica	x Arqueológica	x Arqueológica
	Rehabilitación:	Rehabilitación:	Rehabilitación:	Rehabilitación:	Rehabilitación:
	Modernización	x Modernización	x Modernización	x Modernización	x Modernización
	Reforma	x Reforma	x Reforma	x Reforma	x Reforma
	<u>Condiciones Generales:</u> Título I, Capítulo 1 Normas Urbanísticas del Catálogo. Sección Primera				
<u>Condiciones Particulares:</u>			<u>Condiciones Obligatorias en el caso de realizar una intervención integral en el inmueble:</u>		
<ul style="list-style-type: none"> <li>- Restauración:               <ul style="list-style-type: none"> <li>- Fachada y cubierta: se eliminarán los "elementos impropios" señalados en la valoración pormenorizada.</li> <li>- Cubierta: pueden conllevar un cambio de materiales siempre que no trascienda a la imagen exterior de la misma.</li> </ul> </li> <li>- Rehabilitación:               <ul style="list-style-type: none"> <li>- Fachada trasera: se deberá tener en cuenta,                   <ul style="list-style-type: none"> <li>- La recuperación de los huecos originales y recomposición de la fachada con integración de estos</li> <li>- La recuperación de carpinterías y revestimientos originales o reconstrucción de los mismos.</li> <li>- No se permite la utilización de elementos volados y balcones, salvo el alero.</li> </ul> </li> <li>- Interior: no se permite la modificación de las alturas existentes entre las plantas.</li> </ul> </li> </ul>			<ul style="list-style-type: none"> <li>En obras de nueva planta:               <ul style="list-style-type: none"> <li>- Ocupación de la parcela: 80% sup. parcela.</li> <li>- Patio: - círculo inscrito <math>\geq 4m</math> <ul style="list-style-type: none"> <li>- no se permite la cubrición del patio</li> </ul> </li> </ul> </li> <li>- Edificación auxiliar:               <ul style="list-style-type: none"> <li>- número de plantas: II</li> <li>- altura de cornisa: la correspondiente a II plantas del cuerpo principal.</li> <li>- tipología de cubierta: azotea plana o inclinada</li> <li>- pendiente cubierta inclinada de 25% al 40%</li> <li>- altura total (azotea plana): antepecho de 1,50m sobre la altura de cornisa.</li> <li>- Fachada: huecos de proporción vertical con disposición y dimensiones característicos de la zona, paramentos planos sin elementos volados, revestimientos realizados con enfoscados maestreados pintados, carpintería de material igual al existente en el cuerpo principal.</li> <li>- Se permite la unión con el cuerpo principal mediante una construcción de profundidad <math>\leq 2m</math> y cubierta plana, el resto de parámetros de aplicación son los definidos para la edificación auxiliar.</li> </ul> </li> </ul>		

PANELES CERÁMICOS: No Procede

ORDENAZA GRÁFICA

Elementos Protegidos:

PARÁMETROS OBRAS DE NUEVA PLANTA  
-Esquemas de ocupación de parcela-

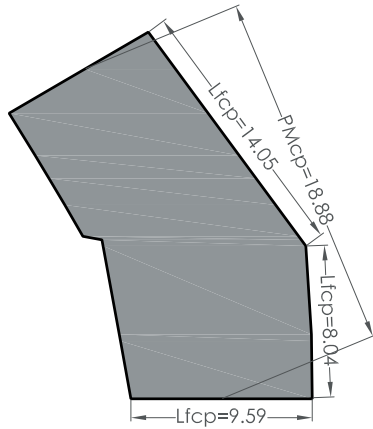

Cuerpo principal protegido  
E: 1/400

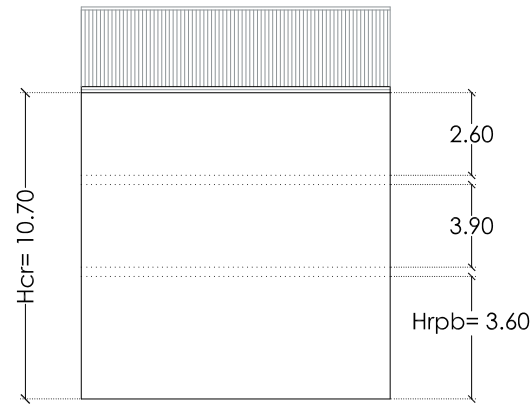

Fachada protegida

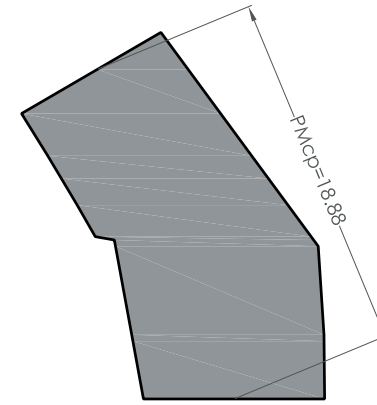

Esquema de ocupación - Planta-  
E: 1/400

S: Superficie de parcela

PMp: Profundidad media de parcela

PMcp: Profundidad media del cuerpo principal

Lf: Longitud de fachada

Lfcp: Longitud de fachada del cuerpo principal

Hrc: Altura media de cornisa

Hrpb: Altura media de primer forjado

Altura media entre forjados

(Nota: - cotas en metros, las medidas son aproximadas)

DATOS IDENTIFICATIVOS		PROTECCIÓN PARCIAL
<p>Vivienda Unifamiliar C/ El Barranquet, nº 26 Ref. Catastral: 96971/03</p>		<p>Anterior: P. 2</p> <p>Afecciones Patrimoniales: Incluido en el Área de Protección del Bien de Interés Cultural del Núcleo Histórico de la Ciutat Vella de Burriana y Barrio de Sant Blai.</p>
<p>Plano de situación E:1/1000</p>	<p>Fotografía</p>	
DESCRIPCIÓN		
<p>Vivienda unifamiliar de Planta Baja + 2, con terraza. El elemento más destacable es el magnífico mirador que ocupa el ancho de la fachada, formado por cuatro columnas, entre óseas y papiroformes, que dan lugar al balcón de la segunda planta. Los paramentos son almohadillados y se coronan con una cornisa y un alto antepecho a la manera barroca.</p>		
ESTADO DE CONSERVACIÓN	USOS	OBSERVACIONES
Regular	<p>Propuesto: Residencial</p> <p>Anterior: Residencial</p>	<p>Actuaciones arquitectónicas: Ninguna</p> <p>Actuaciones arqueológicas: Ninguna</p>

IDENTIFICACIÓN PORMENORIZADA



Foto aérea

S: Superficie de parcela: (*)	42,63 m <sup>2</sup>
PMp: Profundidad media de parcela: (*)	13,59 m
PMcp: Profundidad media del cuerpo principal:	7,82 m
Lf: Longitud de fachada: (*)	3,26 m
Lfcp: Longitud de fachada del cuerpo principal:	3,26 m
Hrc: Altura media de cornisa:	10,20 m
Hrpb: Altura media de primer forjado:	3,50 m
Altura media entre forjados:	3,05 m

(\*) medición sobre plano catastral

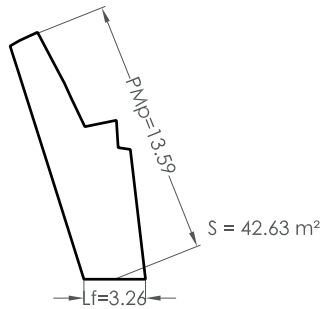

Planta  
E: 1/400

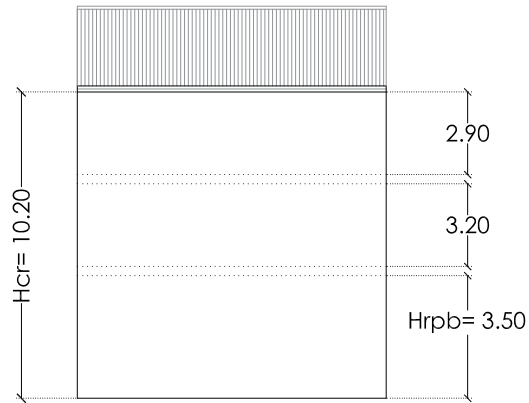

Esquema de Fachada

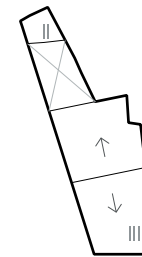

Esquema de ocupación - Planta-  
E: 1/400

VALORACIÓN PORMENORIZADA

	Nº Referencia	Elem. Propios	Elem. Impr.
<b>Cubierta</b>			
Tipología		x	
Revestimientos		x	
Elementos singulares		x	
<b>Fachada</b>			
Alero			
Fenestración	4	x	
Carpinterías	1, 2, 4		
Rejerías	1, 4	x	
Revestimientos	2	x	
Color		x	
Canalón y bajantes			
Elementos de interés	1, 2, 3, 4		
<b>Interior</b>			
Escaleras			
Revestimientos			
Otros			



1



2



3



4

	Descripción
<b>Cubierta</b>	
Tipología	Inclinada
Revestimientos	Teja árabe
Elementos singulares	Antepecho con remate ornamental
<b>Fachada</b>	
Alero	
Fenestración	
Carpinterías	Madera
Rejerías	Hierro forjado, obra
Revestimientos	Enfoscado llagueado pintado
Color	Azul, rosado
Canalón y bajantes	
Elementos de interés	Remate, mirador
<b>Interior</b>	
Escaleras	
Revestimientos	
Otros	





## NORMATIVA DE PROTECCIÓN

PARCELA PROTEGIDA: 96971/03; C/ El Barranquet, nº 26	Área de vigilancia arqueológica -
Z.O.U. CHP - II (Título II, Capítulo 2 Sección Segunda Normas Urbanísticas PeP)	Título III, Capítulo 12 Normas Urbanísticas PeP

## CONDICIONES PARTICULARES DEL NIVEL DE PROTECCIÓN

ELEMENTOS	CUERPO PRINCIPAL			PATIO	EDIFICACIÓN AUXILIAR
	Fachada - Cubierta	Fachada posterior	Interior		
PROTECCIÓN	SI	SI	SI	NO	NO
DEMOLICIÓN	NO	NO	NO	SI	SI
OBRAS PERMITIDAS	Conservación:	Conservación:	Conservación:	Conservación:	Conservación:
	x Mantenimiento	x Mantenimiento	x Mantenimiento	x Mantenimiento	x Mantenimiento
	x Restauración	x Restauración	x Restauración	x Restauración	x Restauración
	Restauración:	Restauración:	Restauración:	Restauración:	Restauración:
	x Recuperación	x Recuperación	x Recuperación	x Recuperación	x Recuperación
	x Arqueológica	x Arqueológica	x Arqueológica	x Arqueológica	x Arqueológica
	Rehabilitación:	Rehabilitación:	Rehabilitación:	Rehabilitación:	Rehabilitación:
	Modernización	x Modernización	x Modernización	x Modernización	x Modernización
	Reforma	x Reforma	x Reforma	x Reforma	x Reforma
	<p><u>Condiciones Generales:</u> Título I, Capítulo 1 Normas Urbanísticas del Catálogo. Sección Primera</p>				
<p><u>Condiciones Particulares:</u></p> <ul style="list-style-type: none"> <li>- Restauración: <ul style="list-style-type: none"> <li>- Fachada y cubierta: se eliminarán los "elementos impropios" señalados en la valoración pormenorizada.</li> <li>- Cubierta: pueden conllevar un cambio de materiales siempre que no trascienda a la imagen exterior de la misma.</li> </ul> </li> <li>- Rehabilitación: <ul style="list-style-type: none"> <li>- Fachada trasera: se deberá tener en cuenta, <ul style="list-style-type: none"> <li>- La recuperación de los huecos originales y recomposición de la fachada con integración de estos</li> <li>- La recuperación de carpinterías y revestimientos originales o reconstrucción de los mismos.</li> <li>- No se permite la utilización de elementos volados y balcones, salvo el alero.</li> </ul> </li> <li>- Interior: no se permite la modificación de las alturas existentes entre las plantas.</li> </ul> </li> </ul>			<p><u>Condiciones Obligatorias en el caso de realizar una intervención integral en el inmueble:</u></p> <p>En obras de nueva planta:</p> <ul style="list-style-type: none"> <li>- Ocupación de la parcela: 80% sup. parcela.</li> <li>- Patio: - círculo inscrito <math>\geq 4m</math> <ul style="list-style-type: none"> <li>- no se permite la cubrición del patio</li> </ul> </li> </ul> <p>- Edificación auxiliar:</p> <ul style="list-style-type: none"> <li>- número de plantas: II</li> <li>- altura de cornisa: la correspondiente a II plantas del cuerpo principal.</li> <li>- tipología de cubierta: azotea plana o inclinada</li> <li>- pendiente cubierta inclinada de 25% al 40%</li> <li>- altura total (azotea plana): antepecho de 1,50m sobre la altura de cornisa.</li> <li>- Fachada: huecos de proporción vertical con disposición y dimensiones característicos de la zona, paramentos planos sin elementos volados, revestimientos realizados con enfoscados maestreados pintados, carpintería de material igual al existente en el cuerpo principal.</li> <li>- Se permite la unión con el cuerpo principal mediante una construcción de profundidad <math>\leq 2m</math> y cubierta plana, el resto de parámetros de aplicación son los definidos para la edificación auxiliar.</li> </ul>		

PANELES CERÁMICOS: No Procede

ORDENAZA GRÁFICA

Elementos Protegidos:

PARÁMETROS OBRAS DE NUEVA PLANTA  
-Esquemas de ocupación de parcela-

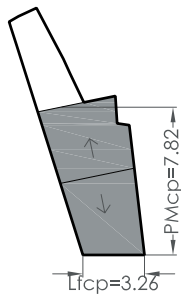

Cuerpo principal protegido  
E: 1/400

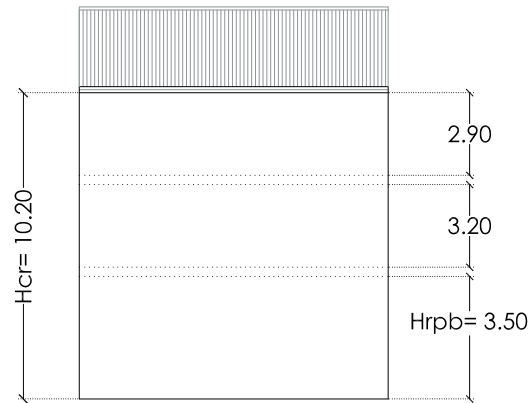

Fachada protegida

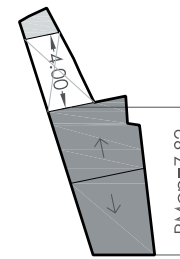

Esquema de ocupación - Planta-  
E: 1/400

S: Superficie de parcela

PMp: Profundidad media de parcela

PMcp: Profundidad media del cuerpo principal

Lf: Longitud de fachada

Lfcp: Longitud de fachada del cuerpo principal



Hrc: Altura media de cornisa

Hrpb: Altura media de primer forjado

Altura media entre forjados

(Nota: - cotas en metros, las medidas son aproximadas)

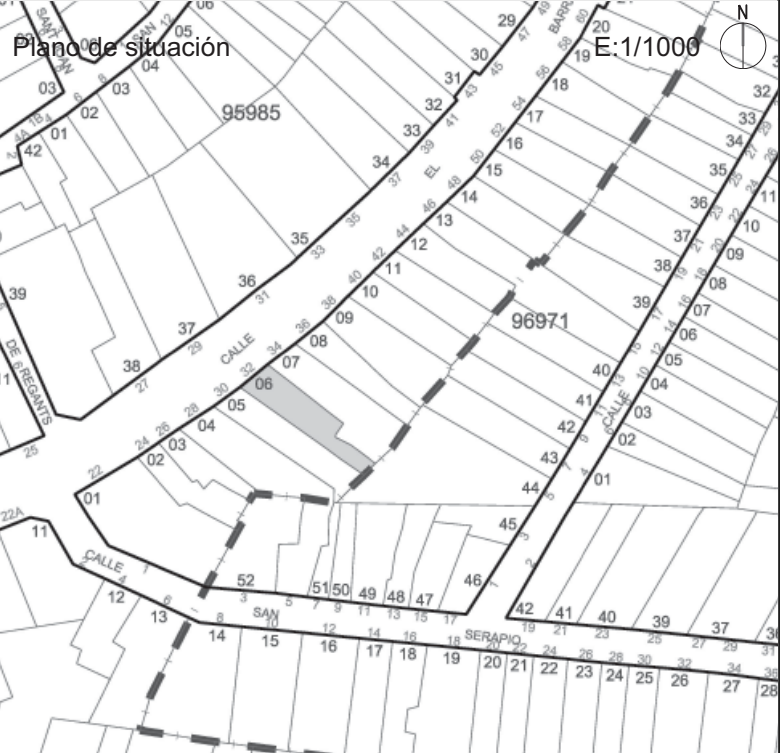

DATOS IDENTIFICATIVOS		PROTECCIÓN PARCIAL
Vivienda Unifamiliar	C/ El Barranquet, nº 32	Ref. Catastral: 96971/06
 <p>Plano de situación E:1/1000</p>	 <p>Fotografía</p>	<p>Anterior: P. 3</p> <p>Afecciones Patrimoniales: Incluido en el Área de Protección del Bien de Interés Cultural del Núcleo Histórico de la Ciutat Vella de Burriana y Barrio de Sant Blai.</p>
DESCRIPCIÓN		
<p>Edificio entre medianeras de Planta Baja + 2. Presenta balconada sobre ménsulas en piso principal y balcones individuales en el segundo. Coronada por antepecho de obra con relieves marcando las pilastras. Tratamiento de fachada típico burrianense con estucado formando sillares en planta baja.</p>		
ESTADO DE CONSERVACIÓN	USOS	OBSERVACIONES
Bueno	<p>Propuesto: Residencial</p> <p>Anterior: Residencial</p>	<p>Actuaciones arquitectónicas: Ninguna</p> <p>Actuaciones arqueológicas: Ninguna</p>

IDENTIFICACIÓN PORMENORIZADA



Foto aérea

S: Superficie de parcela: (*)	70.71 m <sup>2</sup>
PMp: Profundidad media de parcela: (*)	19.65 m
PMcp: Profundidad media del cuerpo principal:	9.08 m
Lf: Longitud de fachada: (*)	4.71 m
Lfcp: Longitud de fachada del cuerpo principal:	4.71 m
Hrc: Altura media de cornisa:	10.30 m
Hrpb: Altura media de primer forjado:	3.30 m
Altura media entre forjados:	3.20 m

(\*) medición sobre plano catastral

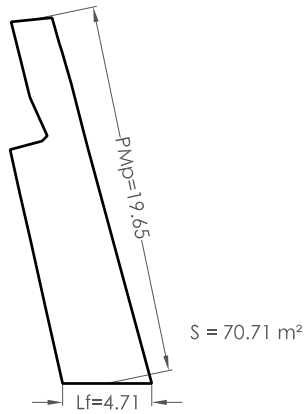

Planta  
E: 1/400

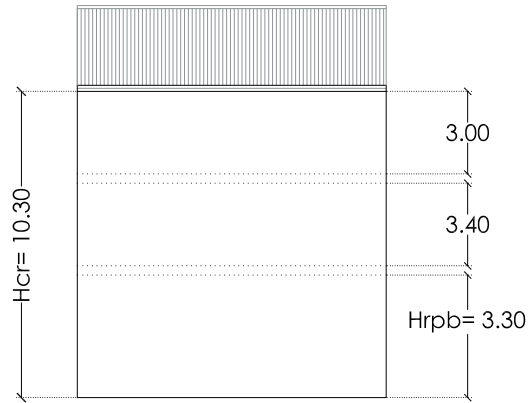

Esquema de Fachada

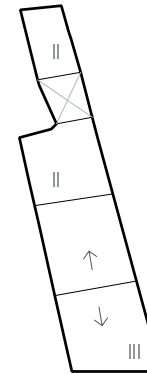

Esquema de ocupación - Planta-  
E: 1/400

VALORACIÓN PORMENORIZADA

	Nº Referencia	Elem. Propios	Elem. Impr.
<b>Cubierta</b>			
Tipología		x	
Revestimientos		x	
Elementos singulares			
<b>Fachada</b>			
Alero			
Fenestración	1	x	
Carpinterías	1, 4		
Rejerías	1, 2, 3	x	
Revestimientos	2, 4	x	
Color		x	
Canalón y bajantes			
Elementos de interés	1, 2, 3		
<b>Interior</b>			
Escaleras			
Revestimientos			
Otros			



1



2



3

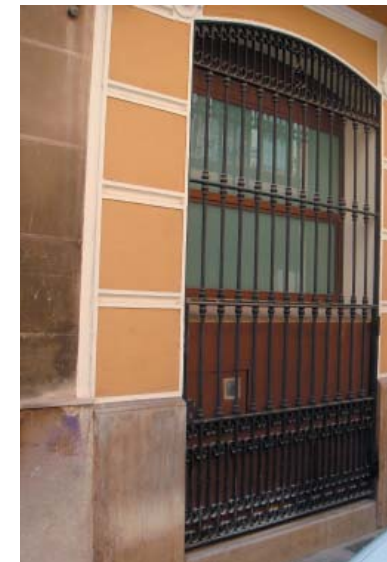

4

	Descripción
<b>Cubierta</b>	
Tipología	Inclinada
Revestimientos	Teja árabe
Elementos singulares	Antepecho de obra
<b>Fachada</b>	
Alero	
Fenestración	
Carpinterías	Madera
Rejerías	Hierro forjado
Revestimientos	Enfoscado pintado
Color	Albero, blanco.
Canalón y bajantes	
Elementos de interés	Remate, ménsulas, guardapersianas
<b>Interior</b>	
Escaleras	
Revestimientos	
Otros	



## NORMATIVA DE PROTECCIÓN

PARCELA PROTEGIDA: 96971/06; C/ El Barranquet, nº 32	Área de vigilancia arqueológica -
Z.O.U. CHP - II (Título II, Capítulo 2 Sección Segunda Normas Urbanísticas PeP)	Título III, Capítulo 12 Normas Urbanísticas PeP

## CONDICIONES PARTICULARES DEL NIVEL DE PROTECCIÓN

ELEMENTOS	CUERPO PRINCIPAL			PATIO	EDIFICACIÓN AUXILIAR
	Fachada - Cubierta	Fachada posterior	Interior		
PROTECCIÓN	SI	SI	SI	NO	NO
DEMOLICIÓN	NO	NO	NO	SI	SI
OBRAS PERMITIDAS	Conservación:	Conservación:	Conservación:	Conservación:	Conservación:
	x Mantenimiento	x Mantenimiento	x Mantenimiento	x Mantenimiento	x Mantenimiento
	x Restauración	x Restauración	x Restauración	x Restauración	x Restauración
	Restauración:	Restauración:	Restauración:	Restauración:	Restauración:
	x Recuperación	x Recuperación	x Recuperación	x Recuperación	x Recuperación
	x Arqueológica	x Arqueológica	x Arqueológica	x Arqueológica	x Arqueológica
	Rehabilitación:	Rehabilitación:	Rehabilitación:	Rehabilitación:	Rehabilitación:
	Modernización	x Modernización	x Modernización	x Modernización	x Modernización
	Reforma	x Reforma	x Reforma	x Reforma	x Reforma
	<p><u>Condiciones Generales:</u> Título I, Capítulo 1 Normas Urbanísticas del Catálogo. Sección Primera</p>				
<p><u>Condiciones Particulares:</u></p> <ul style="list-style-type: none"> <li>- Restauración: <ul style="list-style-type: none"> <li>- Fachada y cubierta: se eliminarán los "elementos impropios" señalados en la valoración pormenorizada.</li> <li>- Cubierta: pueden conllevar un cambio de materiales siempre que no trascienda a la imagen exterior de la misma.</li> </ul> </li> <li>- Rehabilitación: <ul style="list-style-type: none"> <li>- Fachada trasera: se deberá tener en cuenta, <ul style="list-style-type: none"> <li>- La recuperación de los huecos originales y recomposición de la fachada con integración de estos</li> <li>- La recuperación de carpinterías y revestimientos originales o reconstrucción de los mismos.</li> <li>- No se permite la utilización de elementos volados y balcones, salvo el alero.</li> </ul> </li> <li>- Interior: no se permite la modificación de las alturas existentes entre las plantas.</li> </ul> </li> </ul>			<p><u>Condiciones Obligatorias en el caso de realizar una intervención integral en el inmueble:</u></p> <p>En obras de nueva planta:</p> <ul style="list-style-type: none"> <li>- Ocupación de la parcela: 80% sup. parcela.</li> <li>- Patio: - círculo inscrito <math>\geq</math> 4m <ul style="list-style-type: none"> <li>- no se permite la cubrición del patio</li> </ul> </li> <li>- Edificación auxiliar: <ul style="list-style-type: none"> <li>- número de plantas: II</li> <li>- altura de cornisa: la correspondiente a II plantas del cuerpo principal.</li> <li>- tipología de cubierta: azotea plana o inclinada</li> <li>- pendiente cubierta inclinada de 25% al 40%</li> <li>- altura total (azotea plana): antepecho de 1,50m sobre la altura de cornisa.</li> <li>- Fachada: huecos de proporción vertical con disposición y dimensiones característicos de la zona, paramentos planos sin elementos volados, revestimientos realizados con enfoscados maestreados pintados, carpintería de material igual al existente en el cuerpo principal.</li> <li>- Se permite la unión con el cuerpo principal mediante una construcción de profundidad <math>\leq</math> 2m y cubierta plana, el resto de parámetros de aplicación son los definidos para la edificación auxiliar.</li> </ul> </li> </ul>		
PANELES CERÁMICOS: No Procede					

ORDENAZA GRÁFICA

Elementos Protegidos:

PARÁMETROS OBRAS DE NUEVA PLANTA  
-Esquemas de ocupación de parcela-

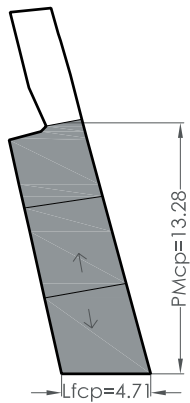

Cuerpo principal protegido  
E: 1/400

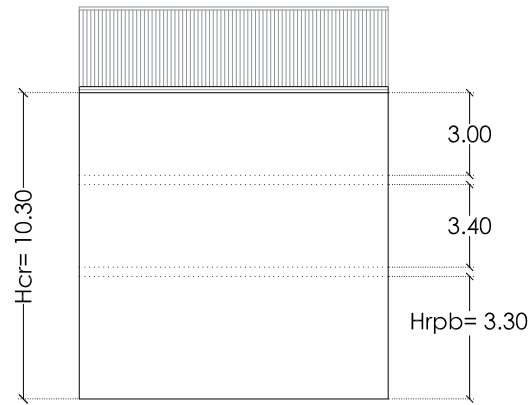

Fachada protegida

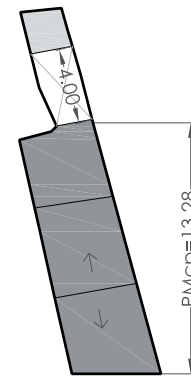

Esquema de ocupación - Planta-  
E: 1/400

S: Superficie de parcela

PMp: Profundidad media de parcela

PMcp: Profundidad media del cuerpo principal

Lf: Longitud de fachada

Lfcp: Longitud de fachada del cuerpo principal



Hrc: Altura media de cornisa

Hrpb: Altura media de primer forjado

Altura media entre forjados

(Nota: - cotas en metros, las medidas son aproximadas)

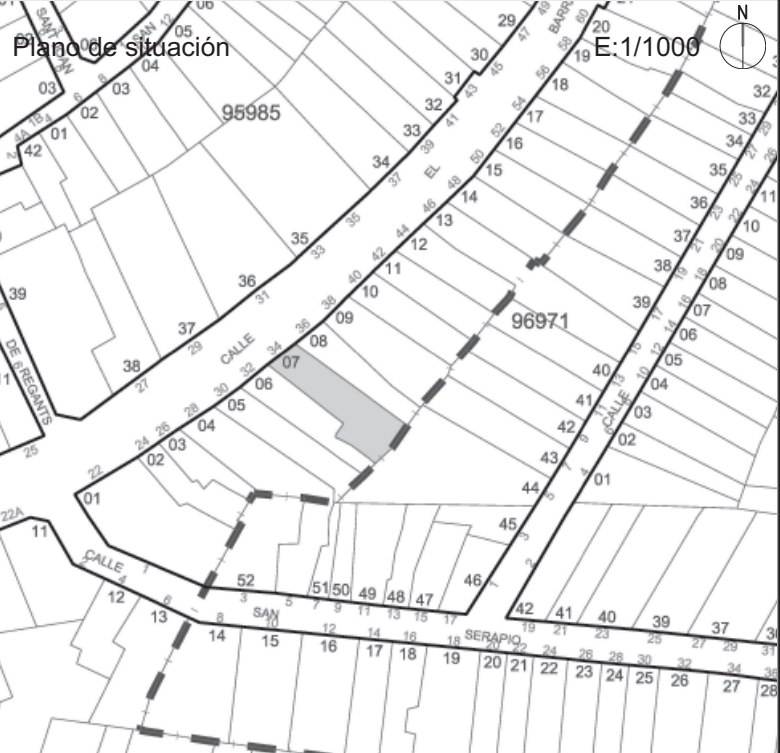

DATOS IDENTIFICATIVOS		PROTECCIÓN PARCIAL
Vivienda Unifamiliar	C/ El Barranquet, nº 34	Ref. Catastral: 96971/07
 <p>Plano de situación E:1/1000</p>	 <p>Fotografía</p>	<p>Anterior: P. 3</p> <p>Afecciones Patrimoniales: Incluido en el Área de Protección del Bien de Interés Cultural del Núcleo Histórico de la Ciutat Vella de Burriana y Barrio de Sant Blai.</p>
DESCRIPCIÓN		
<p>Vivienda unifamiliar entre medianeras de Planta Baja +2 coronada por antepecho de obra. Estuco formando sillares en planta baja y continuo en las superiores. Bajobalcones escasamente decorados. Huecos enmarcados por jambas en relieve. Crubreperianas calados típicos del repertorio burriense.</p>		
ESTADO DE CONSERVACIÓN	USOS	OBSERVACIONES
Regular	Propuesto: Residencial Anterior: Residencial	Actuaciones arquitectónicas: Ninguna Actuaciones arqueológicas: Ninguna



IDENTIFICACIÓN PORMENORIZADA



Foto aérea

S: Superficie de parcela: (*)	100.89 m <sup>2</sup>
PMp: Profundidad media de parcela: (*)	19.22 m
PMcp: Profundidad media del cuerpo principal:	11.97 m
Lf: Longitud de fachada: (*)	4.56 m
Lfcp: Longitud de fachada del cuerpo principal:	4.56 m
Hrc: Altura media de cornisa:	10.30 m
Hrpb: Altura media de primer forjado:	3.30 m
Altura media entre forjados:	3.20 m

(\*) medición sobre plano catastral

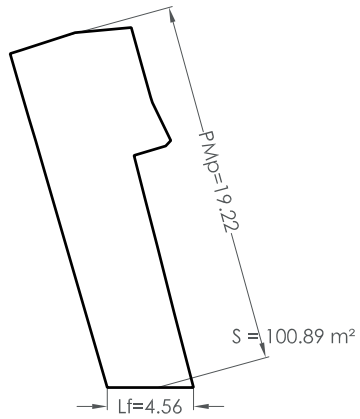

Planta  
E: 1/400

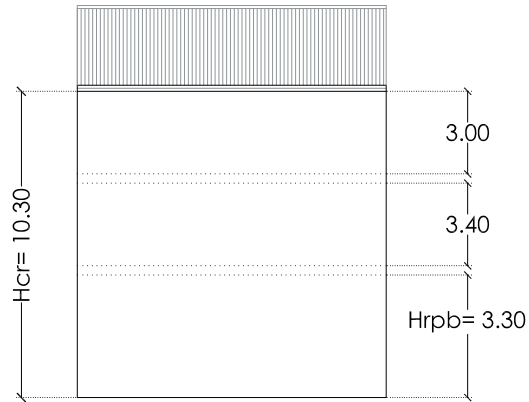

Esquema de Fachada

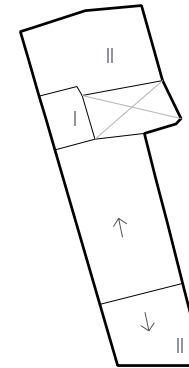

Esquema de ocupación - Planta-  
E: 1/400

VALORACIÓN PORMENORIZADA

	Nº Referencia	Elem. Propios	Elem. Impr.
<b>Cubierta</b>			
Tipología		x	
Revestimientos		x	
Elementos singulares		x	
<b>Fachada</b>			
Alero			
Fenestración	1	x	
Carpinterías	1, 4		
Rejerías	1, 3, 4	x	
Revestimientos	2, 4	x	
Color		x	
Canalón y bajantes			x
Elementos de interés	1, 2, 3, 4		
<b>Interior</b>			
Escaleras			
Revestimientos			
Otros			



1



2



3



4

	Descripción
<b>Cubierta</b>	
Tipología	Inclinada
Revestimientos	Teja árabe
Elementos singulares	Antepecho de obra
<b>Fachada</b>	
Alero	
Fenestración	
Carpinterías	Madera
Rejerías	Hierro forjado
Revestimientos	Enfoscado pintado
Color	Blanco, beige
Canalón y bajantes	
Elementos de interés	Remate, rejerías, cubrepersianas
<b>Interior</b>	
Escaleras	
Revestimientos	
Otros	



## NORMATIVA DE PROTECCIÓN

PARCELA PROTEGIDA: 96971/07; C/ El Barranquet, nº 34	Área de vigilancia arqueológica -
Z.O.U. CHP - II (Título II, Capítulo 2 Sección Segunda Normas Urbanísticas PeP)	Título III, Capítulo 12 Normas Urbanísticas PeP

## CONDICIONES PARTICULARES DEL NIVEL DE PROTECCIÓN

ELEMENTOS	CUERPO PRINCIPAL			PATIO	EDIFICACIÓN AUXILIAR
	Fachada - Cubierta	Fachada posterior	Interior		
PROTECCIÓN	SI	SI	SI	NO	NO
DEMOLICIÓN	NO	NO	NO	SI	SI
OBRAS PERMITIDAS	Conservación:	Conservación:	Conservación:	Conservación:	Conservación:
	x Mantenimiento	x Mantenimiento	x Mantenimiento	x Mantenimiento	x Mantenimiento
	x Restauración	x Restauración	x Restauración	x Restauración	x Restauración
	Restauración:	Restauración:	Restauración:	Restauración:	Restauración:
	x Recuperación	x Recuperación	x Recuperación	x Recuperación	x Recuperación
	x Arqueológica	x Arqueológica	x Arqueológica	x Arqueológica	x Arqueológica
	Rehabilitación:	Rehabilitación:	Rehabilitación:	Rehabilitación:	Rehabilitación:
	Modernización	x Modernización	x Modernización	x Modernización	x Modernización
	Reforma	x Reforma	x Reforma	x Reforma	x Reforma
	<p><u>Condiciones Generales:</u> Título I, Capítulo 1 Normas Urbanísticas del Catálogo. Sección Primera</p>				
<p><u>Condiciones Particulares:</u></p> <ul style="list-style-type: none"> <li>- Restauración: <ul style="list-style-type: none"> <li>- Fachada y cubierta: se eliminarán los "elementos impropios" señalados en la valoración pormenorizada.</li> <li>- Cubierta: pueden conllevar un cambio de materiales siempre que no trascienda a la imagen exterior de la misma.</li> </ul> </li> <li>- Rehabilitación: <ul style="list-style-type: none"> <li>- Fachada trasera: se deberá tener en cuenta, <ul style="list-style-type: none"> <li>- La recuperación de los huecos originales y recomposición de la fachada con integración de estos</li> <li>- La recuperación de carpinterías y revestimientos originales o reconstrucción de los mismos.</li> <li>- No se permite la utilización de elementos volados y balcones, salvo el alero.</li> </ul> </li> <li>- Interior: no se permite la modificación de las alturas existentes entre las plantas.</li> </ul> </li> </ul>			<p><u>Condiciones Obligatorias en el caso de realizar una intervención integral en el inmueble:</u></p> <p>En obras de nueva planta:</p> <ul style="list-style-type: none"> <li>- Ocupación de la parcela: 80% sup. parcela.</li> <li>- Patio: - círculo inscrito <math>\geq 4m</math> <ul style="list-style-type: none"> <li>- no se permite la cubrición del patio</li> </ul> </li> </ul> <p>- Edificación auxiliar:</p> <ul style="list-style-type: none"> <li>- número de plantas: II</li> <li>- altura de cornisa: la correspondiente a II plantas del cuerpo principal.</li> <li>- tipología de cubierta: azotea plana o inclinada</li> <li>- pendiente cubierta inclinada de 25% al 40%</li> <li>- altura total (azotea plana): antepecho de 1,50m sobre la altura de cornisa.</li> <li>- Fachada: huecos de proporción vertical con disposición y dimensiones característicos de la zona, paramentos planos sin elementos volados, revestimientos realizados con enfoscados maestreados pintados, carpintería de material igual al existente en el cuerpo principal.</li> <li>- Se permite la unión con el cuerpo principal mediante una construcción de profundidad <math>\leq 2m</math> y cubierta plana, el resto de parámetros de aplicación son los definidos para la edificación auxiliar.</li> </ul>		
PANELES CERÁMICOS: No Procede					

ORDENAZA GRÁFICA

Elementos Protegidos:

PARÁMETROS OBRAS DE NUEVA PLANTA  
-Esquemas de ocupación de parcela-

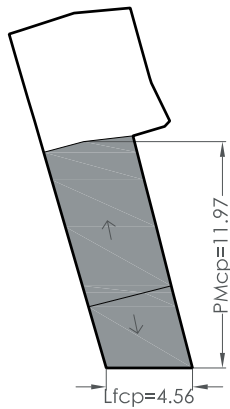

Cuerpo principal protegido  
E: 1/400

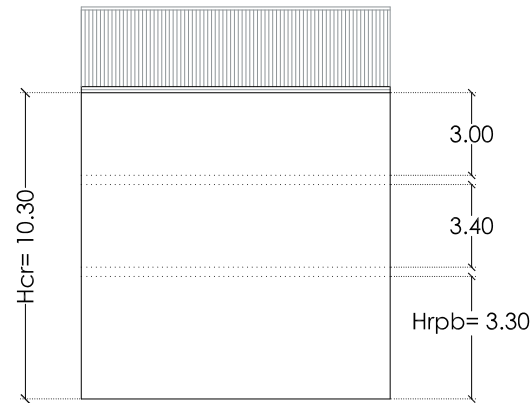

Fachada protegida

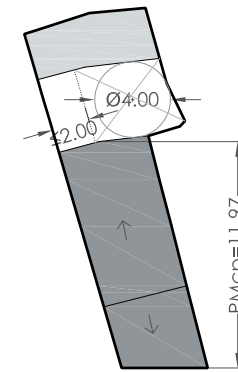

Esquema de ocupación - Planta-  
E: 1/400

S: Superficie de parcela

PMp: Profundidad media de parcela

PMcp: Profundidad media del cuerpo principal

Lf: Longitud de fachada

Lfcp: Longitud de fachada del cuerpo principal

Hrc: Altura media de cornisa

Hrpb: Altura media de primer forjado

Altura media entre forjados

(Nota: - cotas en metros, las medidas son aproximadas)

DATOS IDENTIFICATIVOS		PROTECCIÓN PARCIAL
Vivienda Unifamiliar C/ El Barranquet, nº 36		Ref. Catastral: 96971/08
<p>Plano de situación E:1/1000</p>	<p>Fotografía</p>	Anterior: P. 2  Afecciones Patrimoniales: Incluido en el Área de Protección del Bien de Interés Cultural del Núcleo Histórico de la Ciutat Vella de Burriana y Barrio de Sant Blai.
DESCRIPCIÓN		
<p>Vivienda unifamiliar entre medianeras de Planta Baja + 2 con remate de obra entre pilastras rematadas por palmetas clásicas de gran tamaño. El remate de fachada descansa sobre cornisa con ménsulas y rosetas. Dos pilastras dóricas enmarcan la fachada, que destaca por los grandes frisos triangulares sobre los huecos de la planta primera. Bajobalcones sobre ménsulas de decoración clásica.</p>		
ESTADO DE CONSERVACIÓN	USOS	OBSERVACIONES
Regular	Propuesto: Residencial  Anterior: Residencial	Actuaciones arquitectónicas: Ninguna  Actuaciones arqueológicas: Ninguna

IDENTIFICACIÓN PORMENORIZADA



Foto aérea

S: Superficie de parcela: (*)	63.80 m <sup>2</sup>
PMP: Profundidad media de parcela: (*)	17.78 m
PMcp: Profundidad media del cuerpo principal:	12.77 m
Lf: Longitud de fachada: (*)	4.72 m
Lfcp: Longitud de fachada del cuerpo principal:	4.72 m
Hrc: Altura media de cornisa:	11.90 m
Hrpb: Altura media de primer forjado:	3.90 m
Altura media entre forjados:	3.70 m

(\*) medición sobre plano catastral

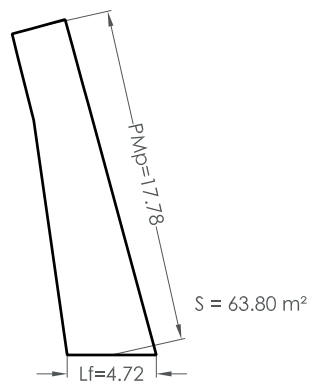

Planta  
E: 1/400

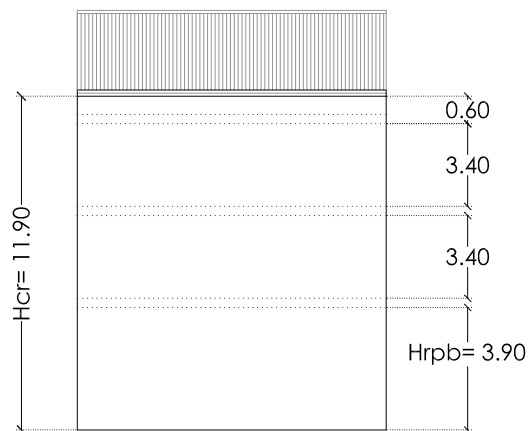

Fachada protegida

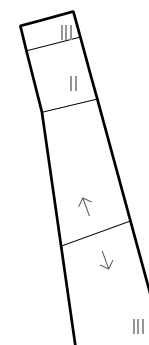

Esquema de ocupación - Planta-  
E: 1/400

VALORACIÓN PORMENORIZADA

	Nº Referencia	Elem. Propios	Elem. Impr.
<b>Cubierta</b>			
Tipología		x	
Revestimientos		x	
Elementos singulares		x	
<b>Fachada</b>			
Alero			
Fenestración	2	x	
Carpinterías	2, 4		
Rejerías	2, 4	x	
Revestimientos	1, 4	x	
Color		x	
Canalón y bajantes			x
Elementos de interés	1, 2, 3		
<b>Interior</b>			
Escaleras			
Revestimientos			
Otros			

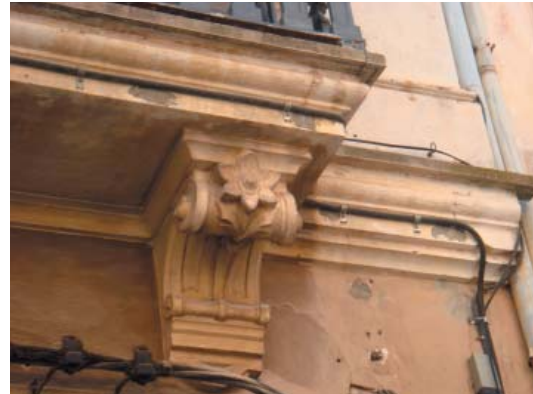

1



2

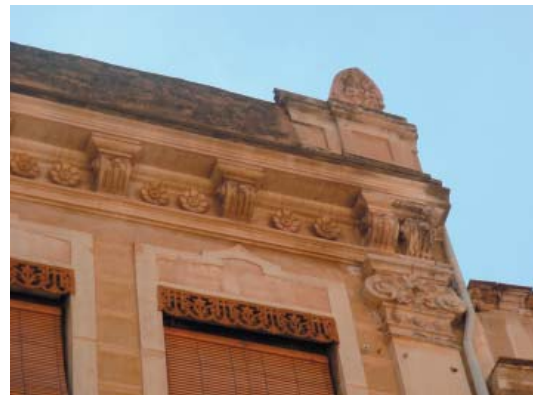

3

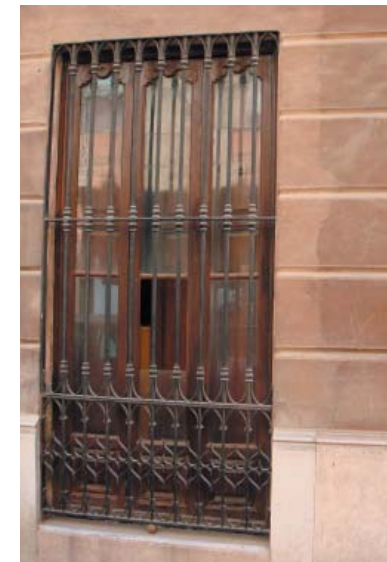

4

	Descripción
<b>Cubierta</b>	
Tipología	Inclinada
Revestimientos	Teja árabe
Elementos singulares	Antepecho con remate ornamental
<b>Fachada</b>	
Alero	Cornisa sobre friso de modillones y rosetas
Fenestración	Dinteles en relieve
Carpinterías	Madera
Rejerías	Hierro forjado
Revestimientos	Enfoscado pintado
Color	Blanco, beige.
Canalón y bajantes	
Elementos de interés	Pilastras dóricas, dinteles, ménsulas...
<b>Interior</b>	
Escaleras	
Revestimientos	
Otros	



**NORMATIVA DE PROTECCIÓN**

PARCELA PROTEGIDA: 96971/08; C/ El Barranquet, nº 36	Área de vigilancia arqueológica -
Z.O.U. CHP - II (Título II, Capítulo 2 Sección Segunda Normas Urbanísticas PeP)	Título III, Capítulo 12 Normas Urbanísticas PeP

**CONDICIONES PARTICULARES DEL NIVEL DE PROTECCIÓN**

ELEMENTOS	CUERPO PRINCIPAL			PATIO	EDIFICACIÓN AUXILIAR
	Fachada - Cubierta	Fachada posterior	Interior		
PROTECCIÓN	SI	SI	SI	NO	NO
DEMOLICIÓN	NO	NO	NO	SI	SI
OBRAS PERMITIDAS	Conservación:	Conservación:	Conservación:	Conservación:	Conservación:
	x Mantenimiento	x Mantenimiento	x Mantenimiento	x Mantenimiento	x Mantenimiento
	x Restauración	x Restauración	x Restauración	x Restauración	x Restauración
	Restauración:	Restauración:	Restauración:	Restauración:	Restauración:
	x Recuperación	x Recuperación	x Recuperación	x Recuperación	x Recuperación
	x Arqueológica	x Arqueológica	x Arqueológica	x Arqueológica	x Arqueológica
	Rehabilitación:	Rehabilitación:	Rehabilitación:	Rehabilitación:	Rehabilitación:
	Modernización	x Modernización	x Modernización	x Modernización	x Modernización
	Reforma	x Reforma	x Reforma	x Reforma	x Reforma
	<p><u>Condiciones Generales:</u> Título I, Capítulo 1 Normas Urbanísticas del Catálogo. Sección Primera</p>				
<p><u>Condiciones Particulares:</u></p> <ul style="list-style-type: none"> <li>- Restauración:               <ul style="list-style-type: none"> <li>- Fachada y cubierta: se eliminarán los "elementos impropios" señalados en la valoración pormenorizada.</li> <li>- Cubierta: pueden conllevar un cambio de materiales siempre que no trascienda a la imagen exterior de la misma.</li> </ul> </li> <li>- Rehabilitación:               <ul style="list-style-type: none"> <li>- Fachada trasera: se deberá tener en cuenta,                   <ul style="list-style-type: none"> <li>- La recuperación de los huecos originales y recomposición de la fachada con integración de estos</li> <li>- La recuperación de carpinterías y revestimientos originales o reconstrucción de los mismos.</li> <li>- No se permite la utilización de elementos volados y balcones, salvo el alero.</li> </ul> </li> <li>- Interior: no se permite la modificación de las alturas existentes entre las plantas.</li> </ul> </li> </ul>			<p><u>Condiciones Obligatorias en el caso de realizar una intervención integral en el inmueble:</u></p> <p>En obras de nueva planta:</p> <ul style="list-style-type: none"> <li>- Ocupación de la parcela: 80% sup. parcela.</li> <li>- Patio: - círculo inscrito <math>\geq 4m</math> <ul style="list-style-type: none"> <li>- no se permite la cubrición del patio</li> </ul> </li> </ul> <p>- Edificación auxiliar:</p> <ul style="list-style-type: none"> <li>- número de plantas: II</li> <li>- altura de cornisa: la correspondiente a II plantas del cuerpo principal.</li> <li>- tipología de cubierta: azotea plana o inclinada</li> <li>- pendiente cubierta inclinada de 25% al 40%</li> <li>- altura total (azotea plana): antepecho de 1,50m sobre la altura de cornisa.</li> <li>- Fachada: huecos de proporción vertical con disposición y dimensiones característicos de la zona, paramentos planos sin elementos volados, revestimientos realizados con enfoscados maestreados pintados, carpintería de material igual al existente en el cuerpo principal.</li> <li>- Se permite la unión con el cuerpo principal mediante una construcción de profundidad <math>\leq 2m</math> y cubierta plana, el resto de parámetros de aplicación son los definidos para la edificación auxiliar.</li> </ul>		
<p>PANELES CERÁMICOS: No Procede</p>					



ORDENAZA GRÁFICA

Elementos Protegidos:

PARÁMETROS OBRAS DE NUEVA PLANTA  
-Esquemas de ocupación de parcela-

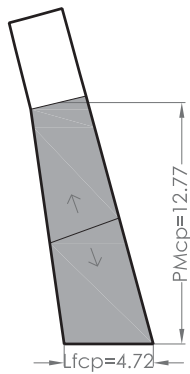

Cuerpo principal protegido  
E: 1/400

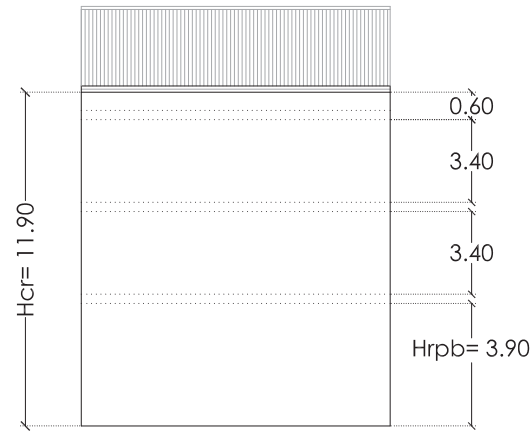

Fachada protegida

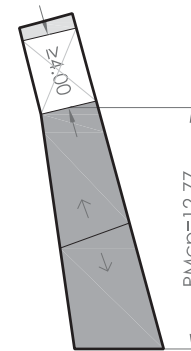

Esquema de ocupación - Planta-  
E: 1/400

S: Superficie de parcela

PMp: Profundidad media de parcela

PMcp: Profundidad media del cuerpo principal

Lf: Longitud de fachada

Lfcp: Longitud de fachada del cuerpo principal

Hrc: Altura media de cornisa

Hrpb: Altura media de primer forjado

Altura media entre forjados

(Nota: - cotas en metros, las medidas son aproximadas)

DATOS IDENTIFICATIVOS		PROTECCIÓN PARCIAL
Vivienda Unifamiliar      C/ El Barranquet, nº 38      Ref. Catastral: 96971/09		Anterior: P. 2  Afecciones Patrimoniales: Incluido en el Área de Protección del Bien de Interés Cultural del Núcleo Histórico de la Ciutat Vella de Burriana y Barrio de Sant Blai.
Plano de situación 	Fotografia 	
<b>DESCRIPCIÓN</b> Vivienda unifamiliar entre medianeras de Planta Baja + 2 con remate triangular de obra, entre pilastras rematadas por palmetas. El remate de fachada descansa sobre cornisa con ménsulas y rosetas. Dos pilastras dóricas enmarcan la fachada, que destaca por los grandes frisos triangulares sobre los huecos de la planta primera. Bajobalcones sobre ménsulas de decoración clásica. Tratamiento de fachada de estuco imitando sillares.		
ESTADO DE CONSERVACIÓN	USOS	OBSERVACIONES
Bueno	Propuesto: Residencial  Anterior: Residencial	Actuaciones arquitectónicas: Ninguna  Actuaciones arqueológicas: Ninguna

IDENTIFICACIÓN PORMENORIZADA



Foto aérea

S: Superficie de parcela: (*)	100.94 m <sup>2</sup>
PMp: Profundidad media de parcela: (*)	17.08 m
PMcp: Profundidad media del cuerpo principal:	12.10 m
Lf: Longitud de fachada: (*)	4.67 m
Lfcp: Longitud de fachada del cuerpo principal:	4.67 m
Hrc: Altura media de cornisa:	11.90 m
Hrpb: Altura media de primer forjado:	3.90 m
Altura media entre forjados:	3.70 m

(\*) medición sobre plano catastral

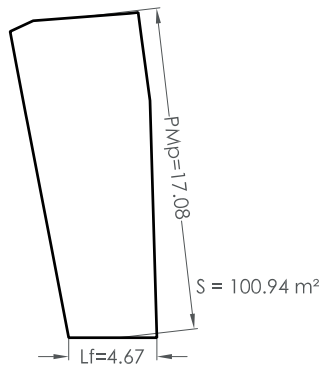

Planta  
E: 1/400

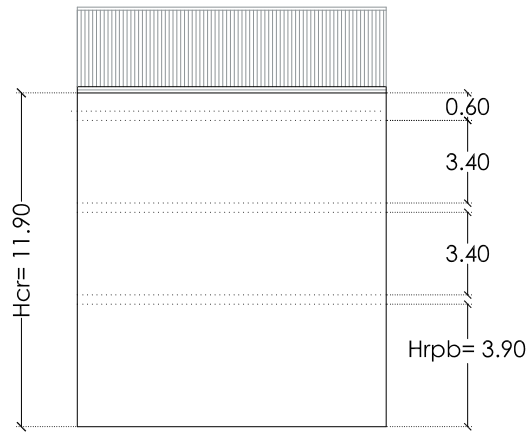

Fachada protegida

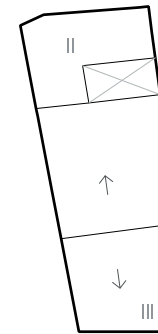

Esquema de ocupación - Planta-  
E: 1/400

VALORACIÓN PORMENORIZADA

	Nº Referencia	Elem. Propios	Elem. Impr.
<b>Cubierta</b>			
Tipología		x	
Revestimientos		x	
Elementos singulares		x	
<b>Fachada</b>			
Alero			
Fenestración	1	x	
Carpinterías	4		
Rejerías	1, 3, 4	x	
Revestimientos	4	x	
Color		x	
Canalón y bajantes			
Elementos de interés	1, 2, 3		
<b>Interior</b>			
Escaleras			
Revestimientos			
Otros			



1



2



3

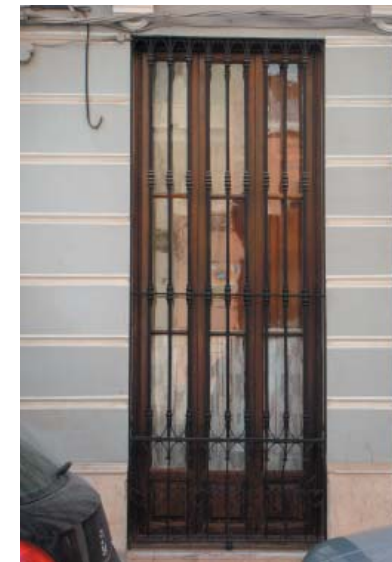

4

	Descripción
<b>Cubierta</b>	
Tipología	Inclinada
Revestimientos	Teja árabe
Elementos singulares	Antepecho con remate ornamental
<b>Fachada</b>	
Alero	Cornisa sobre friso de modillones y rosetas
Fenestración	Dinteles en relieve
Carpinterías	Madera
Rejerías	Hierro forjado
Revestimientos	Enfoscado pintado
Color	Blanco, azulado.
Canalón y bajantes	
Elementos de interés	Pilastras dóricas, dinteles, ménsulas...
<b>Interior</b>	
Escaleras	
Revestimientos	
Otros	



## NORMATIVA DE PROTECCIÓN

PARCELA PROTEGIDA: 96971/09; C/ El Barranquet, nº 38	Área de vigilancia arqueológica -
Z.O.U. CHP - II (Título II, Capítulo 2 Sección Segunda Normas Urbanísticas PeP)	Título III, Capítulo 12 Normas Urbanísticas PeP

## CONDICIONES PARTICULARES DEL NIVEL DE PROTECCIÓN

ELEMENTOS	CUERPO PRINCIPAL			PATIO	EDIFICACIÓN AUXILIAR
	Fachada - Cubierta	Fachada posterior	Interior		
PROTECCIÓN	SI	SI	SI	NO	NO
DEMOLICIÓN	NO	NO	NO	SI	SI
OBRAS PERMITIDAS	Conservación:	Conservación:	Conservación:	Conservación:	Conservación:
	x Mantenimiento	x Mantenimiento	x Mantenimiento	x Mantenimiento	x Mantenimiento
	x Restauración	x Restauración	x Restauración	x Restauración	x Restauración
	Restauración:	Restauración:	Restauración:	Restauración:	Restauración:
	x Recuperación	x Recuperación	x Recuperación	x Recuperación	x Recuperación
	x Arqueológica	x Arqueológica	x Arqueológica	x Arqueológica	x Arqueológica
	Rehabilitación:	Rehabilitación:	Rehabilitación:	Rehabilitación:	Rehabilitación:
	Modernización	x Modernización	x Modernización	x Modernización	x Modernización
	Reforma	x Reforma	x Reforma	x Reforma	x Reforma
	<p><u>Condiciones Generales:</u> Título I, Capítulo 1 Normas Urbanísticas del Catálogo. Sección Primera</p>				
<p><u>Condiciones Particulares:</u></p> <ul style="list-style-type: none"> <li>- Restauración: <ul style="list-style-type: none"> <li>- Fachada y cubierta: se eliminarán los "elementos impropios" señalados en la valoración pormenorizada.</li> <li>- Cubierta: pueden conllevar un cambio de materiales siempre que no trascienda a la imagen exterior de la misma.</li> </ul> </li> <li>- Rehabilitación: <ul style="list-style-type: none"> <li>- Fachada trasera: se deberá tener en cuenta, <ul style="list-style-type: none"> <li>- La recuperación de los huecos originales y recomposición de la fachada con integración de estos</li> <li>- La recuperación de carpinterías y revestimientos originales o reconstrucción de los mismos.</li> <li>- No se permite la utilización de elementos volados y balcones, salvo el alero.</li> </ul> </li> <li>- Interior: no se permite la modificación de las alturas existentes entre las plantas.</li> </ul> </li> </ul>			<p><u>Condiciones Obligatorias en el caso de realizar una intervención integral en el inmueble:</u></p> <p>En obras de nueva planta:</p> <ul style="list-style-type: none"> <li>- Ocupación de la parcela: 80% sup. parcela.</li> <li>- Patio: - círculo inscrito <math>\geq 4m</math> <ul style="list-style-type: none"> <li>- no se permite la cubrición del patio</li> </ul> </li> </ul> <p>- Edificación auxiliar:</p> <ul style="list-style-type: none"> <li>- número de plantas: II</li> <li>- altura de cornisa: la correspondiente a II plantas del cuerpo principal.</li> <li>- tipología de cubierta: azotea plana o inclinada</li> <li>- pendiente cubierta inclinada de 25% al 40%</li> <li>- altura total (azotea plana): antepecho de 1,50m sobre la altura de cornisa.</li> <li>- Fachada: huecos de proporción vertical con disposición y dimensiones característicos de la zona, paramentos planos sin elementos volados, revestimientos realizados con enfoscados maestreados pintados, carpintería de material igual al existente en el cuerpo principal.</li> <li>- Se permite la unión con el cuerpo principal mediante una construcción de profundidad <math>\leq 2m</math> y cubierta plana, el resto de parámetros de aplicación son los definidos para la edificación auxiliar.</li> </ul>		
PANELES CERÁMICOS: No Procede					

ORDENAZA GRÁFICA

Elementos Protegidos:

PARÁMETROS OBRAS DE NUEVA PLANTA  
-Esquemas de ocupación de parcela-

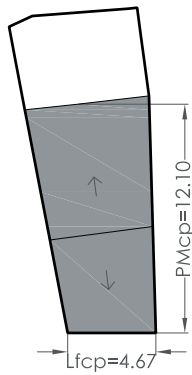

Cuerpo principal protegido  
E: 1/400

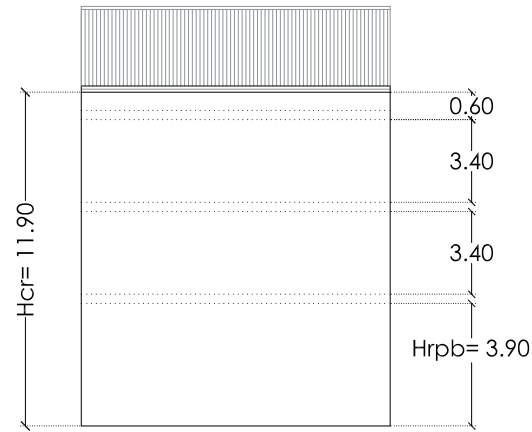

Fachada protegida

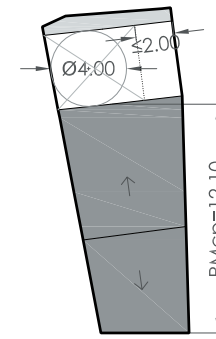

Esquema de ocupación - Planta-  
E: 1/400

S: Superficie de parcela

PMp: Profundidad media de parcela

PMcp: Profundidad media del cuerpo principal

Lf: Longitud de fachada

Lfcp: Longitud de fachada del cuerpo principal



Hrc: Altura media de cornisa

Hrpb: Altura media de primer forjado

Altura media entre forjados

(Nota: - cotas en metros, las medidas son aproximadas)

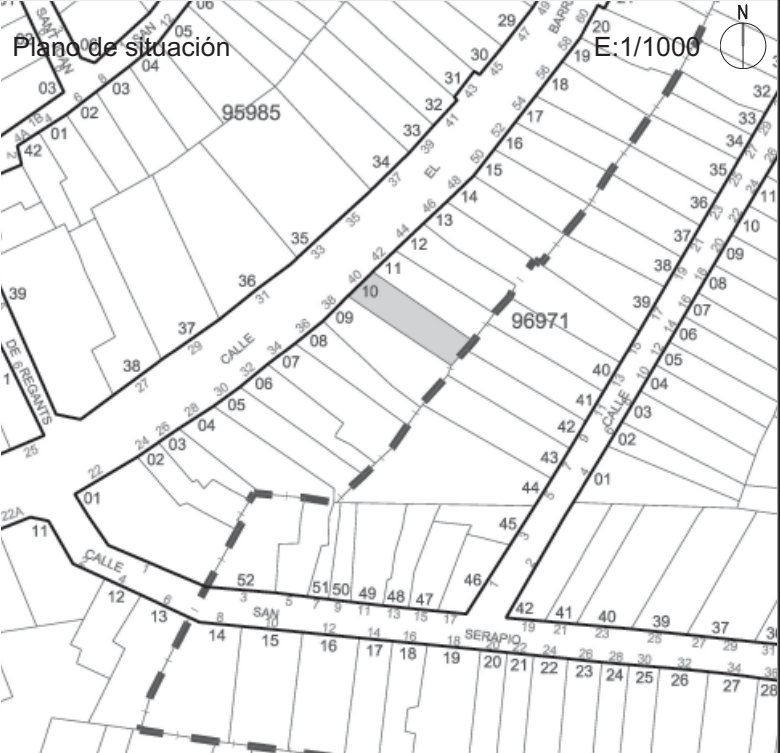

DATOS IDENTIFICATIVOS		PROTECCIÓN PARCIAL
Vivienda Unifamiliar	C/ El Barranquet, nº 40	Ref. Catastral: 96971/10
 <p>Plano de situación E:1/1000</p>	 <p>Fotografía</p>	<p>Anterior: P. 2</p> <p>Afecciones Patrimoniales: Incluido en el Área de Protección del Bien de Interés Cultural del Núcleo Histórico de la Ciutat Vella de Burriana y Barrio de Sant Blai.</p>
DESCRIPCIÓN		
<p>Vivienda unifamiliar de Planta Baja + 2. Remate superior formado por cornisa sobre ménsulas. De composición simétrica según dos ejes verticales. Las aperturas, jerarquizadas en altura y remarcadas en todo el perímetro, forman arcos rebajados. Ménsulas de motivos clásicos bajo la balconada de planta primera y plafones en relieve bajo los vierteaguas de la planta superior.</p>		
ESTADO DE CONSERVACIÓN	USOS	OBSERVACIONES
Bueno	<p>Propuesto: Residencial</p> <p>Anterior: Residencial</p>	<p>Actuaciones arquitectónicas: Ninguna</p> <p>Actuaciones arqueológicas: Ninguna</p>

IDENTIFICACIÓN PORMENORIZADA



Foto aérea

S: Superficie de parcela: (*)	72.00 m <sup>2</sup>
PMp: Profundidad media de parcela: (*)	16.32 m
PMcp: Profundidad media del cuerpo principal:	11.15 m
Lf: Longitud de fachada: (*)	4.59 m
Lfcp: Longitud de fachada del cuerpo principal:	4.59 m
Hrc: Altura media de cornisa:	10.90 m
Hrpb: Altura media de primer forjado:	3.65 m
Altura media entre forjados:	3.35 m

(\*) medición sobre plano catastral

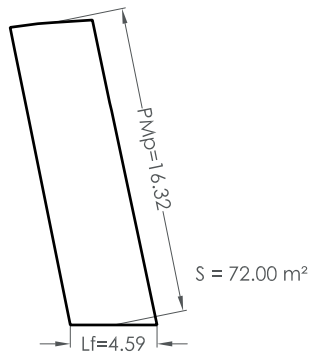

Planta  
E: 1/400

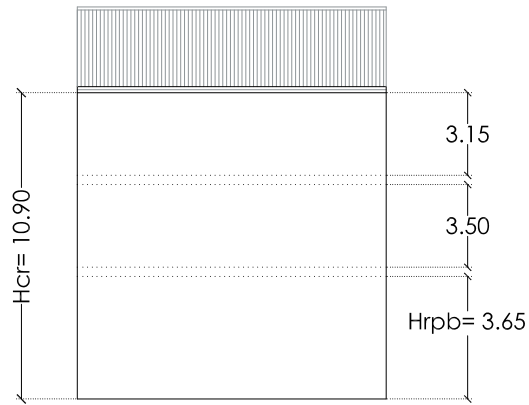

Esquema de Fachada

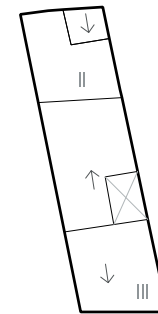

Esquema de ocupación - Planta-  
E: 1/400



VALORACIÓN PORMENORIZADA

	Nº Referencia	Elem. Propios	Elem. Impr.
<b>Cubierta</b>			
Tipología		x	
Revestimientos		x	
Elementos singulares		x	
<b>Fachada</b>			
Alero			
Fenestración	4	x	
Carpinterías		x	
Rejerías	1, 4	x	
Revestimientos	2	x	
Color		x	
Canalón y bajantes			
Elementos de interés	1, 2, 3, 4		
<b>Interior</b>			
Escaleras			
Revestimientos			
Otros			



1



2



3



4

	Descripción
<b>Cubierta</b>	
Tipología	Inclinada
Revestimientos	Teja árabe
Elementos singulares	
<b>Fachada</b>	
Alero	
Fenestración	Jerarquizada en altura
Carpinterías	Madera
Rejerías	Hierro forjado
Revestimientos	Enfoscado pintado
Color	Blanco, beige.
Canalón y bajantes	
Elementos de interés	Ménsulas, guardapersianas
<b>Interior</b>	
Escaleras	
Revestimientos	
Otros	



**NORMATIVA DE PROTECCIÓN**

PARCELA PROTEGIDA: 96971/10; C/ El Barranquet, nº 40	Área de vigilancia arqueológica -
Z.O.U. CHP - II (Título II, Capítulo 2 Sección Segunda Normas Urbanísticas PeP)	Título III, Capítulo 12 Normas Urbanísticas PeP

**CONDICIONES PARTICULARES DEL NIVEL DE PROTECCIÓN**

ELEMENTOS	CUERPO PRINCIPAL			PATIO	EDIFICACIÓN AUXILIAR
	Fachada - Cubierta	Fachada posterior	Interior		
PROTECCIÓN	SI	SI	SI	NO	NO
DEMOLICIÓN	NO	NO	NO	SI	SI
OBRAS PERMITIDAS	Conservación:	Conservación:	Conservación:	Conservación:	Conservación:
	x Mantenimiento	x Mantenimiento	x Mantenimiento	x Mantenimiento	x Mantenimiento
	x Restauración	x Restauración	x Restauración	x Restauración	x Restauración
	Restauración:	Restauración:	Restauración:	Restauración:	Restauración:
	x Recuperación	x Recuperación	x Recuperación	x Recuperación	x Recuperación
	x Arqueológica	x Arqueológica	x Arqueológica	x Arqueológica	x Arqueológica
	Rehabilitación:	Rehabilitación:	Rehabilitación:	Rehabilitación:	Rehabilitación:
	Modernización	x Modernización	x Modernización	x Modernización	x Modernización
	Reforma	x Reforma	x Reforma	x Reforma	x Reforma
	<p><u>Condiciones Generales:</u> Título I, Capítulo 1 Normas Urbanísticas del Catálogo. Sección Primera</p>				
<p><u>Condiciones Particulares:</u></p> <ul style="list-style-type: none"> <li>- Restauración:               <ul style="list-style-type: none"> <li>- Fachada y cubierta: se eliminarán los "elementos impropios" señalados en la valoración pormenorizada.</li> <li>- Cubierta: pueden conllevar un cambio de materiales siempre que no trascienda a la imagen exterior de la misma.</li> </ul> </li> <li>- Rehabilitación:               <ul style="list-style-type: none"> <li>- Fachada trasera: se deberá tener en cuenta,                   <ul style="list-style-type: none"> <li>- La recuperación de los huecos originales y recomposición de la fachada con integración de estos</li> <li>- La recuperación de carpinterías y revestimientos originales o reconstrucción de los mismos.</li> <li>- No se permite la utilización de elementos volados y balcones, salvo el alero.</li> </ul> </li> <li>- Interior: no se permite la modificación de las alturas existentes entre las plantas.</li> </ul> </li> </ul>			<p><u>Condiciones Obligatorias en el caso de realizar una intervención integral en el inmueble:</u></p> <p>En obras de nueva planta:</p> <ul style="list-style-type: none"> <li>- Ocupación de la parcela: 80% sup. parcela.</li> <li>- Patio: - círculo inscrito ≥ 4m               <ul style="list-style-type: none"> <li>- no se permite la cubrición del patio</li> </ul> </li> <li>- Edificación auxiliar:               <ul style="list-style-type: none"> <li>- número de plantas: II</li> <li>- altura de cornisa: la correspondiente a II plantas del cuerpo principal.</li> <li>- tipología de cubierta: azotea plana o inclinada</li> <li>- pendiente cubierta inclinada de 25% al 40%</li> <li>- altura total (azotea plana): antepecho de 1,50m sobre la altura de cornisa.</li> <li>- Fachada: huecos de proporción vertical con disposición y dimensiones característicos de la zona, paramentos planos sin elementos volados, revestimientos realizados con enfoscados maestreados pintados, carpintería de material igual al existente en el cuerpo principal.</li> <li>- Se permite la unión con el cuerpo principal mediante una construcción de profundidad ≤ 2m y cubierta plana, el resto de parámetros de aplicación son los definidos para la edificación auxiliar.</li> </ul> </li> </ul>		

PANELES CERÁMICOS: No Procede

ORDENAZA GRÁFICA

Elementos Protegidos:

PARÁMETROS OBRAS DE NUEVA PLANTA  
-Esquemas de ocupación de parcela-

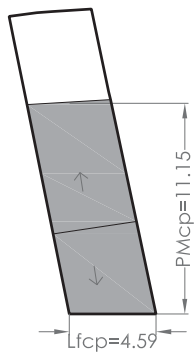

Cuerpo principal protegido  
E: 1/400

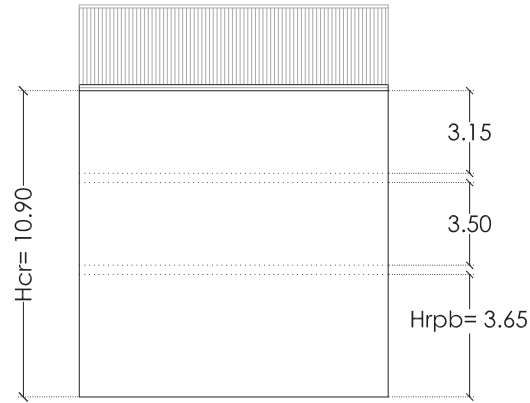

Fachada protegida

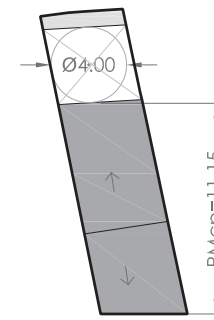

Esquema de ocupación - Planta-  
E: 1/400

S: Superficie de parcela

PMp: Profundidad media de parcela

PMcp: Profundidad media del cuerpo principal

Lf: Longitud de fachada

Lfcp: Longitud de fachada del cuerpo principal



Hrc: Altura media de cornisa

Hrpb: Altura media de primer forjado

Altura media entre forjados

(Nota: - cotas en metros, las medidas son aproximadas)

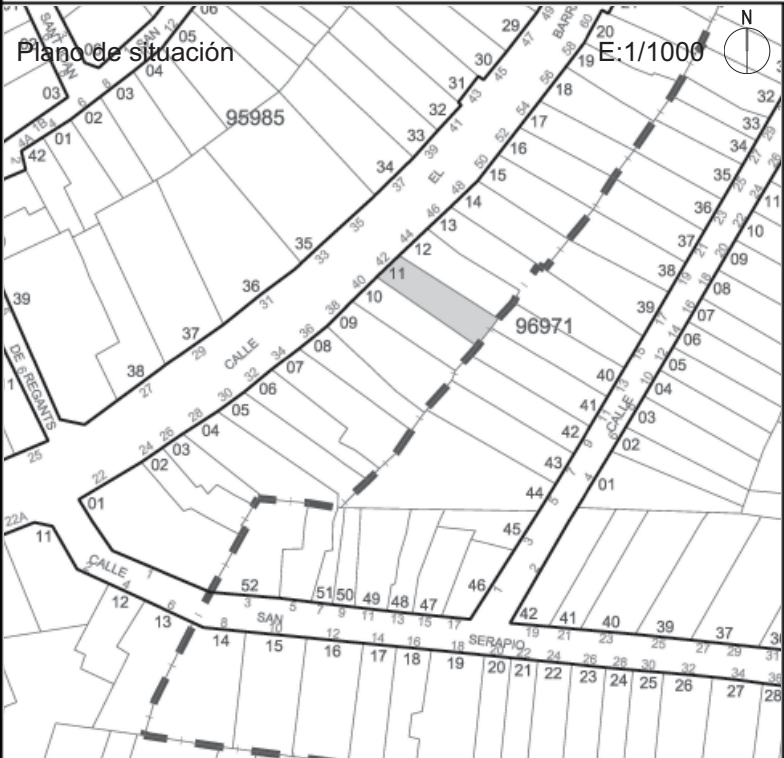

DATOS IDENTIFICATIVOS		PROTECCIÓN PARCIAL
Vivienda Unifamiliar	C/ El Barranquet, nº 42	Ref. Catastral: 96971/11
 <p>Plano de situación E:1/1000</p>	 <p>Fotografía</p>	<p>Anterior: P. 3</p> <p>Afecciones Patrimoniales: Incluido en el Área de Protección del Bien de Interés Cultural del Núcleo Histórico de la Ciutat Vella de Burriana y Barrio de Sant Blai.</p>
DESCRIPCIÓN		
<p>Vivienda unifamiliar entre medianeras de Planta Baja + 2. Fachada rematada por cornisa moldurada sobre canecillos. Ménsulas en bajobalcones y guardapersianas calados en los huecos de las plantas superiores.</p>		
ESTADO DE CONSERVACIÓN	USOS	OBSERVACIONES
Bueno	<p>Propuesto: Residencial</p> <p>Anterior: Residencial</p>	<p>Actuaciones arquitectónicas: Ninguna</p> <p>Actuaciones arqueológicas: Ninguna</p>

IDENTIFICACIÓN PORMENORIZADA



Foto aérea

S: Superficie de parcela: (*)	67.80 m <sup>2</sup>
PMp: Profundidad media de parcela: (*)	15.89 m
PMcp: Profundidad media del cuerpo principal:	10.72 m
Lf: Longitud de fachada: (*)	4.12 m
Lfcp: Longitud de fachada del cuerpo principal:	4.12 m
Hrc: Altura media de cornisa:	10.15 m
Hrpb: Altura media de primer forjado:	3.35 m
Altura media entre forjados:	3.10 m

(\*) medición sobre plano catastral

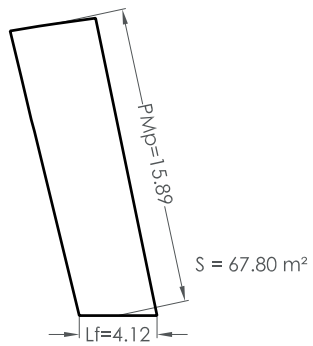

Planta  
E: 1/400

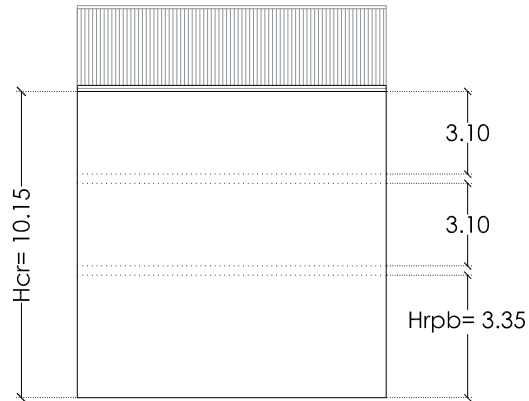

Esquema de Fachada

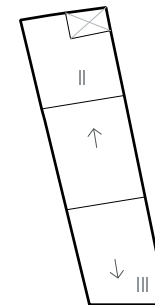

Esquema de ocupación - Planta-  
E: 1/400

VALORACIÓN PORMENORIZADA

	Nº Referencia	Elem. Propios	Elem. Impr.
<b>Cubierta</b>			
Tipología		x	
Revestimientos		x	
Elementos singulares			
<b>Fachada</b>			
Alero			
Fenestración	1	x	
Carpinterías		x	
Rejerías	1, 2	x	
Revestimientos	2, 4	x	
Color	4	x	
Canalón y bajantes			x
Elementos de interés	1, 2, 4		
<b>Interior</b>			
Escaleras			
Revestimientos			
Otros			



1



2



3



4

	Descripción
<b>Cubierta</b>	
Tipología	Inclinada
Revestimientos	Teja árabe
Elementos singulares	
<b>Fachada</b>	
Alero	
Fenestración	
Carpinterías	Madera
Rejerías	Hierro forjado
Revestimientos	Enfoscado pintado
Color	Blanco, albero.
Canalón y bajantes	
Elementos de interés	Ménsulas, cubrepersianas, cornisa
<b>Interior</b>	
Escaleras	
Revestimientos	
Otros	



## NORMATIVA DE PROTECCIÓN

PARCELA PROTEGIDA: 96971/11; C/ El Barranquet, nº 42	Área de vigilancia arqueológica -
Z.O.U. CHP - II (Título II, Capítulo 2 Sección Segunda Normas Urbanísticas PeP)	Título III, Capítulo 12 Normas Urbanísticas PeP

## CONDICIONES PARTICULARES DEL NIVEL DE PROTECCIÓN

ELEMENTOS	CUERPO PRINCIPAL			PATIO	EDIFICACIÓN AUXILIAR
	Fachada - Cubierta	Fachada posterior	Interior		
PROTECCIÓN	SI	SI	SI	NO	NO
DEMOLICIÓN	NO	NO	NO	SI	SI
OBRAS PERMITIDAS	Conservación:	Conservación:	Conservación:	Conservación:	Conservación:
	x Mantenimiento	x Mantenimiento	x Mantenimiento	x Mantenimiento	x Mantenimiento
	x Restauración	x Restauración	x Restauración	x Restauración	x Restauración
	Restauración:	Restauración:	Restauración:	Restauración:	Restauración:
	x Recuperación	x Recuperación	x Recuperación	x Recuperación	x Recuperación
	x Arqueológica	x Arqueológica	x Arqueológica	x Arqueológica	x Arqueológica
	Rehabilitación:	Rehabilitación:	Rehabilitación:	Rehabilitación:	Rehabilitación:
	Modernización	x Modernización	x Modernización	x Modernización	x Modernización
	Reforma	x Reforma	x Reforma	x Reforma	x Reforma
	<p><u>Condiciones Generales:</u> Título I, Capítulo 1 Normas Urbanísticas del Catálogo. Sección Primera</p>				
<p><u>Condiciones Particulares:</u></p> <ul style="list-style-type: none"> <li>- Restauración: <ul style="list-style-type: none"> <li>- Fachada y cubierta: se eliminarán los "elementos impropios" señalados en la valoración pormenorizada.</li> <li>- Cubierta: pueden conllevar un cambio de materiales siempre que no trascienda a la imagen exterior de la misma.</li> </ul> </li> <li>- Rehabilitación: <ul style="list-style-type: none"> <li>- Fachada trasera: se deberá tener en cuenta, <ul style="list-style-type: none"> <li>- La recuperación de los huecos originales y recomposición de la fachada con integración de estos</li> <li>- La recuperación de carpinterías y revestimientos originales o reconstrucción de los mismos.</li> <li>- No se permite la utilización de elementos volados y balcones, salvo el alero.</li> </ul> </li> <li>- Interior: no se permite la modificación de las alturas existentes entre las plantas.</li> </ul> </li> </ul>			<p><u>Condiciones Obligatorias en el caso de realizar una intervención integral en el inmueble:</u></p> <p>En obras de nueva planta:</p> <ul style="list-style-type: none"> <li>- Ocupación de la parcela: 80% sup. parcela.</li> <li>- Patio: - círculo inscrito <math>\geq 4m</math> <ul style="list-style-type: none"> <li>- no se permite la cubrición del patio</li> </ul> </li> </ul> <p>- Edificación auxiliar:</p> <ul style="list-style-type: none"> <li>- número de plantas: II</li> <li>- altura de cornisa: la correspondiente a II plantas del cuerpo principal.</li> <li>- tipología de cubierta: azotea plana o inclinada</li> <li>- pendiente cubierta inclinada de 25% al 40%</li> <li>- altura total (azotea plana): antepecho de 1,50m sobre la altura de cornisa.</li> <li>- Fachada: huecos de proporción vertical con disposición y dimensiones característicos de la zona, paramentos planos sin elementos volados, revestimientos realizados con enfoscados maestreados pintados, carpintería de material igual al existente en el cuerpo principal.</li> <li>- Se permite la unión con el cuerpo principal mediante una construcción de profundidad <math>\leq 2m</math> y cubierta plana, el resto de parámetros de aplicación son los definidos para la edificación auxiliar.</li> </ul>		
PANELES CERÁMICOS: No Procede					

## ORDENAZA GRÁFICA

Elementos Protegidos:

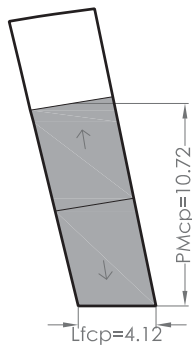
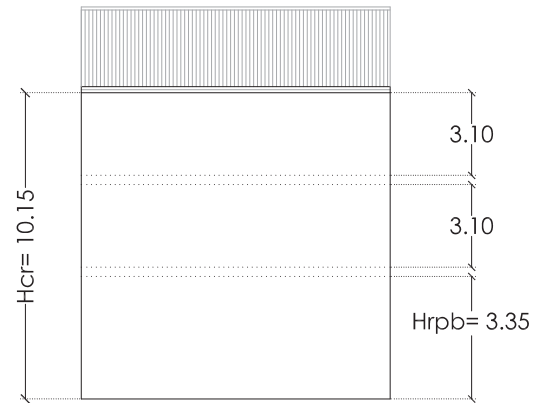
PARÁMETROS OBRAS DE NUEVA PLANTA  
-Esquemas de ocupación de parcela-Cuerpo principal protegido  
E: 1/400

Fachada protegida

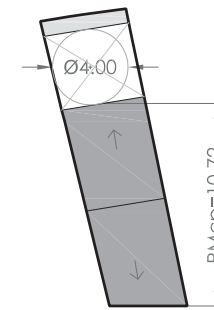
Esquema de ocupación - Planta-  
E: 1/400

S: Superficie de parcela

PMp: Profundidad media de parcela

PMcp: Profundidad media del cuerpo principal

Lf: Longitud de fachada

Lfcp: Longitud de fachada del cuerpo principal

Hrc: Altura media de cornisa

Hrb: Altura media de primer forjado

Hrp: Altura media entre forjados

(Nota: - cotas en metros, las medidas son aproximadas)



DATOS IDENTIFICATIVOS		PROTECCIÓN PARCIAL
<p>Vivienda Unifamiliar C/ El Barranquet, nº 44</p> <p>Ref. Catastral: 96971/12</p>		<p>Anterior: P. 3</p> <p>Afecciones Patrimoniales: Incluido en el Área de Protección del Bien de Interés Cultural del Núcleo Histórico de la Ciutat Vella de Burriana y Barrio de Sant Blai.</p>
<p>Plano de situación</p>	<p>Fotografía</p>	
DESCRIPCIÓN		
<p>Vivienda unifamiliar entre medianeras de Planta Baja + 2. Cornisa sobre canes en remate superior. Los huecos, jerarquizados en altura, se ordenan según dos ejes verticales y dos horizontales que marcan estos últimos las líneas de forjado. Tratamiento de fachada según el repertorio típico burrianense de estuco imitando sillares, ménsulas bajo la balconada de la planta primera y guardapersianas trabajados.</p>		
ESTADO DE CONSERVACIÓN	USOS	OBSERVACIONES
Bueno	<p>Propuesto: Residencial</p> <p>Anterior: Residencial</p>	<p>Actuaciones arquitectónicas: Ninguna</p> <p>Actuaciones arqueológicas: Ninguna</p>

IDENTIFICACIÓN PORMENORIZADA



Foto aérea

S: Superficie de parcela: (*)	70.39 m <sup>2</sup>
PMp: Profundidad media de parcela: (*)	15.42 m
PMcp: Profundidad media del cuerpo principal:	9.25 m
Lf: Longitud de fachada: (*)	5.11 m
Lfcp: Longitud de fachada del cuerpo principal:	5.11 m
Hrc: Altura media de cornisa:	10.10 m
Hrpb: Altura media de primer forjado:	3.25 m
Altura media entre forjados:	3.15 m

(\*) medición sobre plano catastral

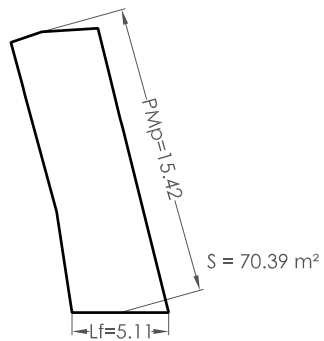

Planta  
E: 1/400

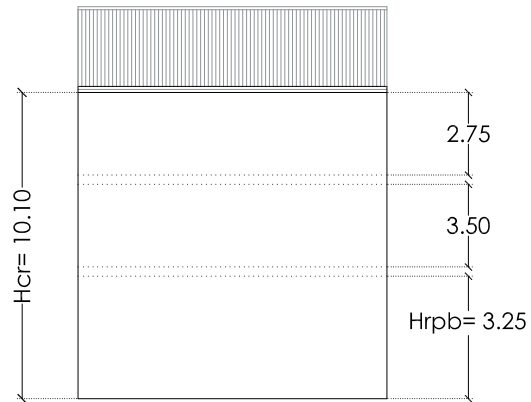

Esquema de Fachada

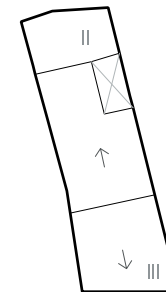

Esquema de ocupación - Planta-  
E: 1/400

VALORACIÓN PORMENORIZADA

	Nº Referencia	Elem. Propios	Elem. Impr.
<b>Cubierta</b>			
Tipología		x	
Revestimientos		x	
Elementos singulares		x	
<b>Fachada</b>			
Alero			
Fenestración	1	x	
Carpinterías	1, 2, 4		
Rejerías	1, 2, 4	x	
Revestimientos		x	
Color		x	
Canalón y bajantes			
Elementos de interés	1, 3, 4		
<b>Interior</b>			
Escaleras			
Revestimientos			
Otros			



1



2



3

	Descripción
<b>Cubierta</b>	
Tipología	Inclinada
Revestimientos	Teja árabe
Elementos singulares	
<b>Fachada</b>	
Alero	
Fenestración	Jerarquizada en altura
Carpinterías	Madera
Rejerías	Hierro forjado
Revestimientos	Enfoscado pintado
Color	Blanco, beige.
Canalón y bajantes	
Elementos de interés	Ménsulas, cubrepersianas, cornisa
<b>Interior</b>	
Escaleras	
Revestimientos	
Otros	



**NORMATIVA DE PROTECCIÓN**

PARCELA PROTEGIDA: 96971/12; C/ El Barranquet, nº 44	Área de vigilancia arqueológica -
Z.O.U. CHP - II (Título II, Capítulo 2 Sección Segunda Normas Urbanísticas PeP)	Título III, Capítulo 12 Normas Urbanísticas PeP

**CONDICIONES PARTICULARES DEL NIVEL DE PROTECCIÓN**

ELEMENTOS	CUERPO PRINCIPAL			PATIO	EDIFICACIÓN AUXILIAR
	Fachada - Cubierta	Fachada posterior	Interior		
PROTECCIÓN	SI	SI	SI	NO	NO
DEMOLICIÓN	NO	NO	NO	SI	SI
OBRAS PERMITIDAS	Conservación:	Conservación:	Conservación:	Conservación:	Conservación:
	x Mantenimiento	x Mantenimiento	x Mantenimiento	x Mantenimiento	x Mantenimiento
	x Restauración	x Restauración	x Restauración	x Restauración	x Restauración
	Restauración:	Restauración:	Restauración:	Restauración:	Restauración:
	x Recuperación	x Recuperación	x Recuperación	x Recuperación	x Recuperación
	x Arqueológica	x Arqueológica	x Arqueológica	x Arqueológica	x Arqueológica
	Rehabilitación:	Rehabilitación:	Rehabilitación:	Rehabilitación:	Rehabilitación:
	Modernización	x Modernización	x Modernización	x Modernización	x Modernización
	Reforma	x Reforma	x Reforma	x Reforma	x Reforma
	<p><u>Condiciones Generales:</u> Título I, Capítulo 1 Normas Urbanísticas del Catálogo. Sección Primera</p>				
<p><u>Condiciones Particulares:</u></p> <ul style="list-style-type: none"> <li>- Restauración:               <ul style="list-style-type: none"> <li>- Fachada y cubierta: se eliminarán los "elementos impropios" señalados en la valoración pormenorizada.</li> <li>- Cubierta: pueden conllevar un cambio de materiales siempre que no trascienda a la imagen exterior de la misma.</li> </ul> </li> <li>- Rehabilitación:               <ul style="list-style-type: none"> <li>- Fachada trasera: se deberá tener en cuenta,                   <ul style="list-style-type: none"> <li>- La recuperación de los huecos originales y recomposición de la fachada con integración de estos</li> <li>- La recuperación de carpinterías y revestimientos originales o reconstrucción de los mismos.</li> <li>- No se permite la utilización de elementos volados y balcones, salvo el alero.</li> </ul> </li> <li>- Interior: no se permite la modificación de las alturas existentes entre las plantas.</li> </ul> </li> </ul>			<p><u>Condiciones Obligatorias en el caso de realizar una intervención integral en el inmueble:</u></p> <p>En obras de nueva planta:</p> <ul style="list-style-type: none"> <li>- Ocupación de la parcela: 80% sup. parcela.</li> <li>- Patio: - círculo inscrito ≥ 4m               <ul style="list-style-type: none"> <li>- no se permite la cubrición del patio</li> </ul> </li> <li>- Edificación auxiliar:               <ul style="list-style-type: none"> <li>- número de plantas: II</li> <li>- altura de cornisa: la correspondiente a II plantas del cuerpo principal.</li> <li>- tipología de cubierta: azotea plana o inclinada</li> <li>- pendiente cubierta inclinada de 25% al 40%</li> <li>- altura total (azotea plana): antepecho de 1,50m sobre la altura de cornisa.</li> <li>- Fachada: huecos de proporción vertical con disposición y dimensiones característicos de la zona, paramentos planos sin elementos volados, revestimientos realizados con enfoscados maestreados pintados, carpintería de material igual al existente en el cuerpo principal.</li> <li>- Se permite la unión con el cuerpo principal mediante una construcción de profundidad ≤ 2m y cubierta plana, el resto de parámetros de aplicación son los definidos para la edificación auxiliar.</li> </ul> </li> </ul>		

PANELES CERÁMICOS: No Procede

ORDENAZA GRÁFICA

Elementos Protegidos:

PARÁMETROS OBRAS DE NUEVA PLANTA  
-Esquemas de ocupación de parcela-

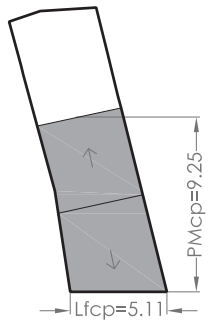

Cuerpo principal protegido  
E: 1/400

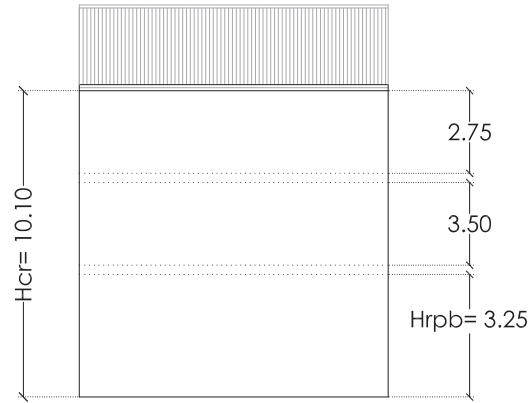

Fachada protegida

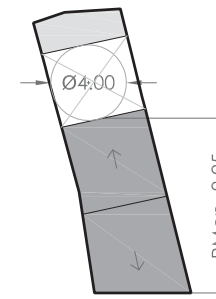

Esquema de ocupación - Planta-  
E: 1/400

S: Superficie de parcela

PMp: Profundidad media de parcela

PMcp: Profundidad media del cuerpo principal

Lf: Longitud de fachada

Lfcp: Longitud de fachada del cuerpo principal



Hrc: Altura media de cornisa

Hrpb: Altura media de primer forjado

Altura media entre forjados

(Nota: - cotas en metros, las medidas son aproximadas)

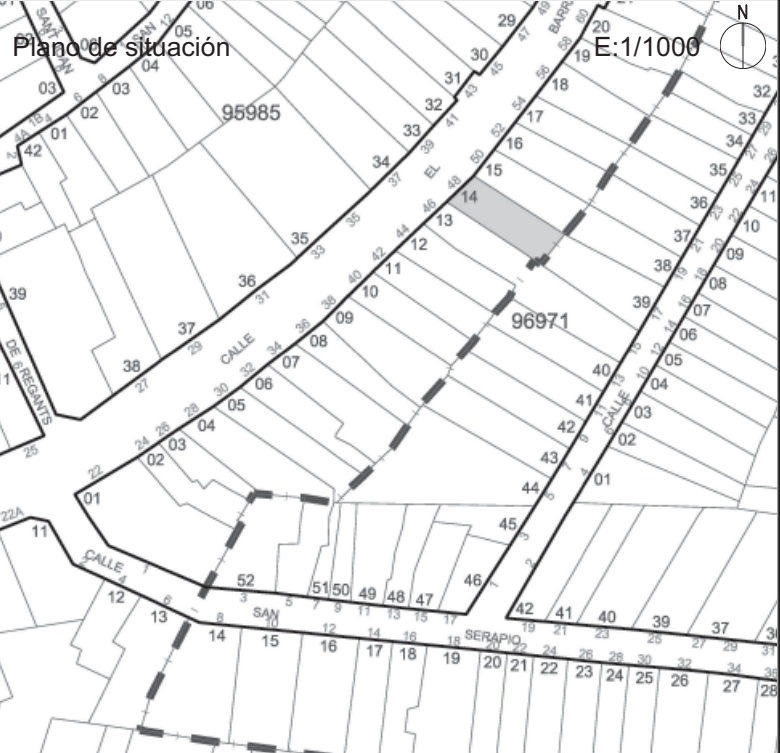

DATOS IDENTIFICATIVOS		PROTECCIÓN PARCIAL
Vivienda Unifamiliar	C/ El Barranquet, nº 48	Ref. Catastral: 96971/14
 <p>Plano de situación E:1/1000</p>	 <p>Fotografía</p>	<p>Anterior: P. 2</p> <p>Afecciones Patrimoniales: Incluido en el Área de Protección del Bien de Interés Cultural del Núcleo Histórico de la Ciutat Vella de Burriana y Barrio de Sant Blai.</p>
DESCRIPCIÓN		
<p>Vivienda unifamiliar entre medianeras de Planta Baja + 2. Presenta balconada en el piso principal y balcones individuales en el segundo. La fachada está coronada con cornisa moldurada con motivos geométricos y un antepecho de obra de decoración similar. Destaca especialmente el tratamiento de los paramentos, con pilastras almohadilladas, la carpintería y los elementos de sobrepuestas.</p>		
ESTADO DE CONSERVACIÓN	USOS	OBSERVACIONES
Bueno	<p>Propuesto: Residencial</p> <p>Anterior: Residencial</p>	<p>Actuaciones arquitectónicas: Ninguna</p> <p>Actuaciones arqueológicas: Ninguna</p>

IDENTIFICACIÓN PORMENORIZADA



Foto aérea

S: Superficie de parcela: (*)	71.58 m <sup>2</sup>
PMp: Profundidad media de parcela: (*)	14.75 m
PMcp: Profundidad media del cuerpo principal:	11.10 m
Lf: Longitud de fachada: (*)	4.94 m
Lfcp: Longitud de fachada del cuerpo principal:	4.94 m
Hrc: Altura media de cornisa:	11.30 m
Hrpb: Altura media de primer forjado:	4.00 m
Altura media entre forjados:	3.35 m

(\*) medición sobre plano catastral

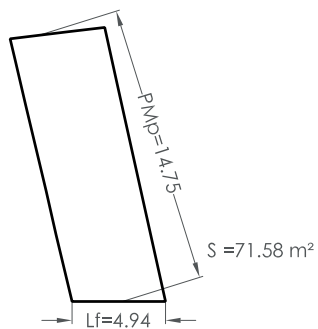

Planta  
E: 1/400

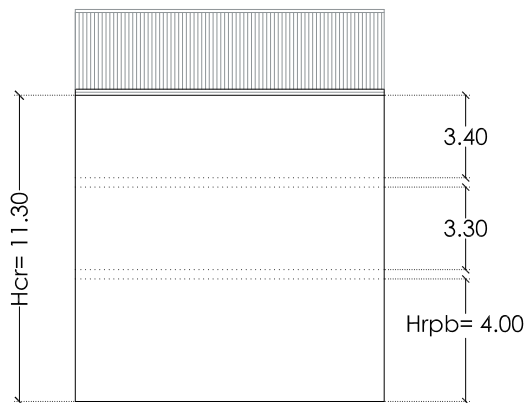

Esquema de Fachada

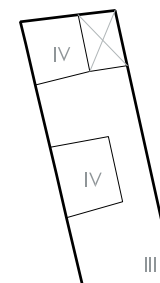

Esquema de ocupación - Planta-  
E: 1/400

VALORACIÓN PORMENORIZADA

	Nº Referencia	Elem. Propios	Elem. Impr.
<b>Cubierta</b>			
Tipología		x	
Revestimientos		x	
Elementos singulares		x	
<b>Fachada</b>			
Alero			
Fenestración		x	
Carpinterías	2, 3, 4		
Rejerías	4	x	
Revestimientos	1, 4	x	
Color	1, 2	x	
Canalón y bajantes			
Elementos de interés	1, 3, 4		
<b>Interior</b>			
Escaleras			
Revestimientos			
Otros			



1



2



3

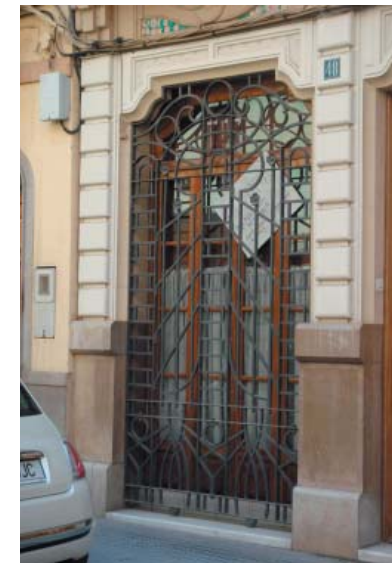

4

	Descripción
<b>Cubierta</b>	
Tipología	Plana
Revestimientos	Baldosín catalán
Elementos singulares	Antepecho con remate ornamental
<b>Fachada</b>	
Alero	
Fenestración	
Carpinterías	Madera
Rejerías	Hierro forjado
Revestimientos	Enfoscado pintado
Color	Beige
Canalón y bajantes	
Elementos de interés	Ménsulas, pilastras almohadilladas
<b>Interior</b>	
Escaleras	
Revestimientos	
Otros	





**NORMATIVA DE PROTECCIÓN**

PARCELA PROTEGIDA: 96971/14; C/ El Barranquet, nº 48	Área de vigilancia arqueológica -
Z.O.U. CHP - II (Título II, Capítulo 2 Sección Segunda Normas Urbanísticas PeP)	Título III, Capítulo 12 Normas Urbanísticas PeP

**CONDICIONES PARTICULARES DEL NIVEL DE PROTECCIÓN**

ELEMENTOS	CUERPO PRINCIPAL			PATIO	EDIFICACIÓN AUXILIAR
	Fachada - Cubierta	Fachada posterior	Interior		
PROTECCIÓN	SI	SI	SI	NO	NO
DEMOLICIÓN	NO	NO	NO	SI	SI
OBRAS PERMITIDAS	Conservación:	Conservación:	Conservación:	Conservación:	Conservación:
	x Mantenimiento	x Mantenimiento	x Mantenimiento	x Mantenimiento	x Mantenimiento
	x Restauración	x Restauración	x Restauración	x Restauración	x Restauración
	Restauración:	Restauración:	Restauración:	Restauración:	Restauración:
	x Recuperación	x Recuperación	x Recuperación	x Recuperación	x Recuperación
	x Arqueológica	x Arqueológica	x Arqueológica	x Arqueológica	x Arqueológica
	Rehabilitación:	Rehabilitación:	Rehabilitación:	Rehabilitación:	Rehabilitación:
	Modernización	x Modernización	x Modernización	x Modernización	x Modernización
	Reforma	x Reforma	x Reforma	x Reforma	x Reforma
	<p><u>Condiciones Generales:</u> Título I, Capítulo 1 Normas Urbanísticas del Catálogo. Sección Primera</p>				
<p><u>Condiciones Particulares:</u></p> <ul style="list-style-type: none"> <li>- Restauración:               <ul style="list-style-type: none"> <li>- Fachada y cubierta: se eliminarán los "elementos impropios" señalados en la valoración pormenorizada.</li> <li>- Cubierta: pueden conllevar un cambio de materiales siempre que no trascienda a la imagen exterior de la misma.</li> </ul> </li> <li>- Rehabilitación:               <ul style="list-style-type: none"> <li>- Fachada trasera: se deberá tener en cuenta,                   <ul style="list-style-type: none"> <li>- La recuperación de los huecos originales y recomposición de la fachada con integración de estos</li> <li>- La recuperación de carpinterías y revestimientos originales o reconstrucción de los mismos.</li> <li>- No se permite la utilización de elementos volados y balcones, salvo el alero.</li> </ul> </li> <li>- Interior: no se permite la modificación de las alturas existentes entre las plantas.</li> </ul> </li> </ul>			<p><u>Condiciones Obligatorias en el caso de realizar una intervención integral en el inmueble:</u></p> <p>En obras de nueva planta:</p> <ul style="list-style-type: none"> <li>- Ocupación de la parcela: 80% sup. parcela.</li> <li>- Patio: - círculo inscrito ≥ 4m               <ul style="list-style-type: none"> <li>- no se permite la cubrición del patio</li> </ul> </li> <li>- Edificación auxiliar:               <ul style="list-style-type: none"> <li>- número de plantas: II</li> <li>- altura de cornisa: la correspondiente a II plantas del cuerpo principal.</li> <li>- tipología de cubierta: azotea plana o inclinada</li> <li>- pendiente cubierta inclinada de 25% al 40%</li> <li>- altura total (azotea plana): antepecho de 1,50m sobre la altura de cornisa.</li> <li>- Fachada: huecos de proporción vertical con disposición y dimensiones característicos de la zona, paramentos planos sin elementos volados, revestimientos realizados con enfoscados maestreados pintados, carpintería de material igual al existente en el cuerpo principal.</li> <li>- Se permite la unión con el cuerpo principal mediante una construcción de profundidad ≤ 2m y cubierta plana, el resto de parámetros de aplicación son los definidos para la edificación auxiliar.</li> </ul> </li> </ul>		

PANELES CERÁMICOS: No Procede

ORDENAZA GRÁFICA

Elementos Protegidos:

PARÁMETROS OBRAS DE NUEVA PLANTA  
-Esquemas de ocupación de parcela-

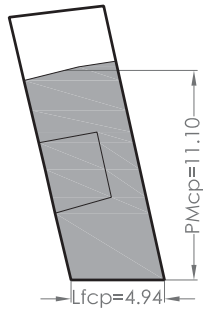

Cuerpo principal protegido  
E: 1/400

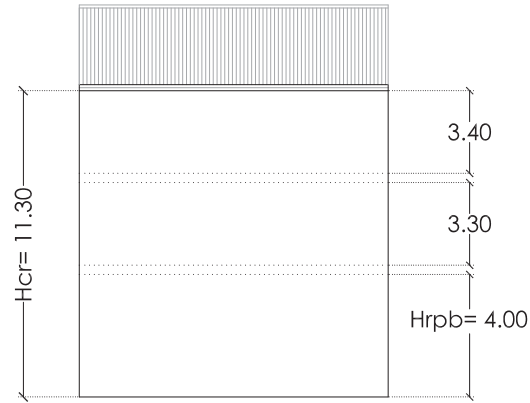

Fachada protegida

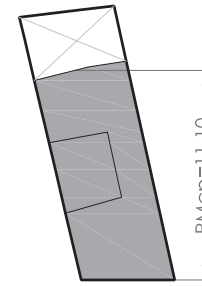

Esquema de ocupación - Planta-  
E: 1/400

S: Superficie de parcela

PMp: Profundidad media de parcela

PMcp: Profundidad media del cuerpo principal

Lf: Longitud de fachada

Lfcp: Longitud de fachada del cuerpo principal

Hrc: Altura media de cornisa

Hrpb: Altura media de primer forjado

Altura media entre forjados

(Nota: - cotas en metros, las medidas son aproximadas)