

DATOS IDENTIFICATIVOS		PROTECCIÓN AMBIENTAL
Vivienda Unifamiliar C/ Sant Vicent, nº 17		Ref. Catastral: 93987/21 Anterior: P. 2 Afecciones Patrimoniales: Incluido en el Área de Protección del Bien de Interés Cultural del Núcleo Histórico de la Ciutat Vella de Burriana y Barrio de Sant Blai.
Plano de situación 	Fotografía 	
DESCRIPCIÓN		
Edificio entre medianeras de Planta Baja + 2, con jerarquización de las plantas. Los balcones descansan sobre ménsulas esculpturadas.		
ESTADO DE CONSERVACIÓN	USOS	OBSERVACIONES
Deficiente	Propuesto: Residencial Anterior: Residencial	Actuaciones arquitectónicas: Ninguna Actuaciones arqueológicas: Ninguna

IDENTIFICACIÓN PORMENORIZADA



Foto aérea

S: Superficie de parcela: (*)	162.10 m ²
PMp: Profundidad media de parcela: (*)	23.73 m
PMcp: Profundidad media del cuerpo principal:	8.23 m
Lf: Longitud de fachada: (*)	7.85 m
Lfcp: Longitud de fachada del cuerpo principal:	7.85 m
Hrc: Altura media de cornisa:	11.20 m
Hrpb: Altura media de primer forjado:	4.20 m
Altura media entre forjados:	2.70 m

(*) medición sobre plano catastral

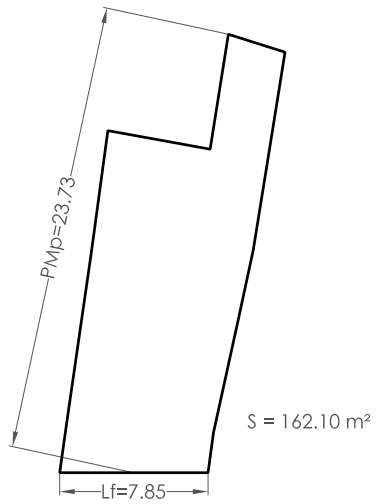

Planta
E: 1/400

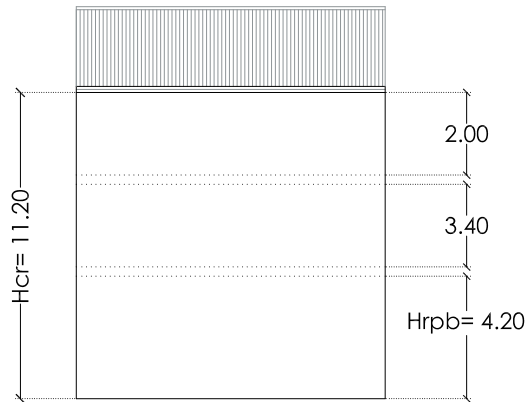

Esquema de Fachada

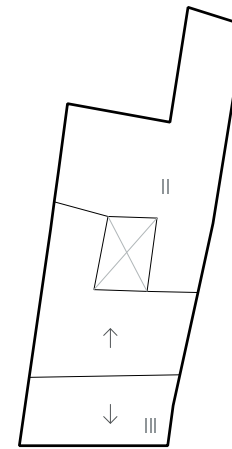

Esquema de ocupación - Planta-
E: 1/400

VALORACIÓN PORMENORIZADA

	Nº Referencia	Elem. Propios	Elem. Impr.
Cubierta			
Tipología		x	
Revestimientos		x	
Elementos singulares			
Fachada			
Alero			
Fenestración	1	x	
Carpinterías	1, 2, 4	x	
Rejerías	1, 2, 3, 4	x	
Revestimientos	1, 2, 3, 4	x	
Color		x	
Canalón y bajantes			
Elementos de interés	1, 3, 4		
Interior			
Escaleras			
Revestimientos			
Otros			



1



2



3



4

	Descripción
Cubierta	
Tipología	Inclinada
Revestimientos	Teja árabe
Elementos singulares	
Fachada	
Alero	
Fenestración	Jerarquizada en altura
Carpinterías	Madera
Rejerías	Hierro forjado
Revestimientos	Enfoscado pintado
Color	Beige
Canalón y bajantes	
Elementos de interés	Rejerías, cubrepersianas
Interior	
Escaleras	
Revestimientos	
Otros	



NORMATIVA DE PROTECCIÓN

PARCELA PROTEGIDA: 93987/21; C/ Sant Vicent, nº 17	Área de vigilancia arqueológica 5- CENTRO HISTÓRICO BAJO MEDIEVAL - PORTAL DE VALENCIA
Z.O.U. CHP - II (Título II, Capítulo 2 Sección Segunda Normas Urbanísticas PeP)	Título III, Capítulo 12 Normas Urbanísticas PeP

CONDICIONES PARTICULARES DEL NIVEL DE PROTECCIÓN

ELEMENTOS	CUERPO PRINCIPAL			PATIO	EDIFICACIÓN AUXILIAR
	Fachada - Cubierta	Fachada posterior	Interior		
PROTECCIÓN	SI	SI	SI	NO	NO
DEMOLICIÓN	NO	NO	NO	SI	SI
OBRAS PERMITIDAS	Conservación:	Conservación:	Conservación:	Conservación:	Conservación:
	x Mantenimiento	x Mantenimiento	x Mantenimiento	x Mantenimiento	x Mantenimiento
	x Restauración	x Restauración	x Restauración	x Restauración	x Restauración
	Restauración:	Restauración:	Restauración:	Restauración:	Restauración:
	x Recuperación	x Recuperación	x Recuperación	x Recuperación	x Recuperación
	x Arqueológica	x Arqueológica	x Arqueológica	x Arqueológica	x Arqueológica
	Rehabilitación:	Rehabilitación:	Rehabilitación:	Rehabilitación:	Rehabilitación:
	Modernización	x Modernización	x Modernización	x Modernización	x Modernización
	Reforma	x Reforma	x Reforma	x Reforma	x Reforma
	<u>Condiciones Generales:</u> Título I, Capítulo 1 Normas Urbanísticas del Catálogo. Sección Primera				
<u>Condiciones Particulares:</u>			<u>Condiciones Obligatorias en el caso de realizar una intervención integral en el inmueble:</u>		
<ul style="list-style-type: none"> - Restauración: <ul style="list-style-type: none"> - Fachada y cubierta: se eliminarán los "elementos impropios" señalados en la valoración pormenorizada. - Cubierta: pueden conllevar un cambio de materiales siempre que no trascienda a la imagen exterior de la misma. - Rehabilitación: <ul style="list-style-type: none"> - Fachada trasera: se deberá tener en cuenta, <ul style="list-style-type: none"> - La recuperación de los huecos originales y recomposición de la fachada con integración de estos - La recuperación de carpinterías y revestimientos originales o reconstrucción de los mismos. - No se permite la utilización de elementos volados y balcones, salvo el alero. - Interior: no se permite la modificación de las alturas existentes entre las plantas. 			<ul style="list-style-type: none"> En obras de nueva planta: <ul style="list-style-type: none"> - Ocupación de la parcela: 80% sup. parcela. - Patio: - círculo inscrito \geq 4m <ul style="list-style-type: none"> - no se permite la cubrición del patio - Edificación auxiliar: <ul style="list-style-type: none"> - número de plantas: II - altura de cornisa: la correspondiente a II plantas del cuerpo principal. - tipología de cubierta: azotea plana o inclinada - pendiente cubierta inclinada de 25% al 40% - altura total (azotea plana): antepecho de 1,50m sobre la altura de cornisa. - Fachada: huecos de proporción vertical con disposición y dimensiones característicos de la zona, paramentos planos sin elementos volados, revestimientos realizados con enfoscados maestreados pintados, carpintería de material igual al existente en el cuerpo principal. - Se permite la unión con el cuerpo principal mediante una construcción de profundidad \leq 2m y cubierta plana, el resto de parámetros de aplicación son los definidos para la edificación auxiliar. 		

PANELES CERÁMICOS: No Procede

ORDENAZA GRÁFICA

Elementos Protegidos:

PARÁMETROS OBRAS DE NUEVA PLANTA
-Esquemas de ocupación de parcela-

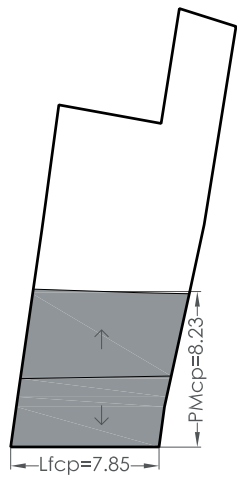

Cuerpo principal protegido
E: 1/400

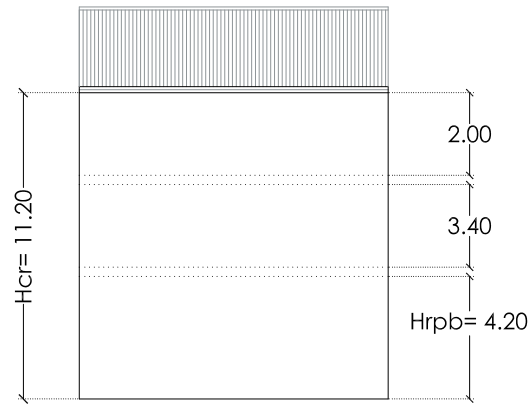

Fachada protegida

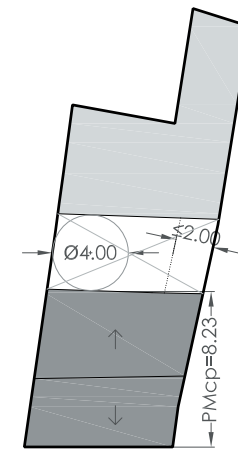

Esquema de ocupación - Planta-
E: 1/400

S: Superficie de parcela

PMp: Profundidad media de parcela

PMcp: Profundidad media del cuerpo principal

Lf: Longitud de fachada

Lfcp: Longitud de fachada del cuerpo principal



Hrc: Altura media de cornisa

Hrpb: Altura media de primer forjado

Altura media entre forjados

(Nota: - cotas en metros, las medidas son aproximadas)



DATOS IDENTIFICATIVOS		PROTECCIÓN AMBIENTAL
Vivienda Unifamiliar	C/ Sant Vicent, nº 15	Ref. Catastral: 93987/22
		<p>Anterior: P. 2</p> <p>Afecciones Patrimoniales: Incluido en el Área de Protección del Bien de Interés Cultural del Núcleo Histórico de la Ciutat Vella de Burriana y Barrio de Sant Blai.</p>
DESCRIPCIÓN		
Edificio entre medianeras de Planta Baja + 2, con modulación de la fachada. Los balcones descansan sobre ménsulas esculturdas.		
ESTADO DE CONSERVACIÓN	USOS	OBSERVACIONES
Bueno	Propuesto: Residencial Anterior: Residencial	Actuaciones arquitectónicas: Ninguna Actuaciones arqueológicas: Ninguna

IDENTIFICACIÓN PORMENORIZADA



Foto aérea

S: Superficie de parcela: (*)	157.89 m ²
PMp: Profundidad media de parcela: (*)	18.73 m
PMcp: Profundidad media del cuerpo principal:	12.04 m
Lf: Longitud de fachada: (*)	6.85 m
Lfcp: Longitud de fachada del cuerpo principal:	6.85 m
Hrc: Altura media de cornisa:	10.20 m
Hrpb: Altura media de primer forjado:	3.20 m
Altura media entre forjados:	2.90 m

(*) medición sobre plano catastral

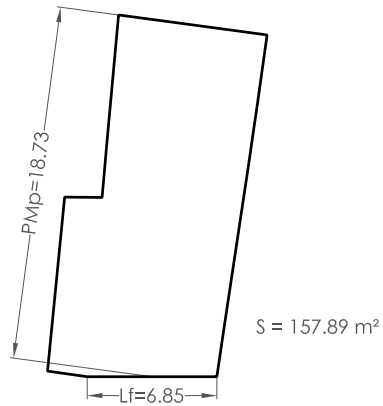

Planta
E: 1/400

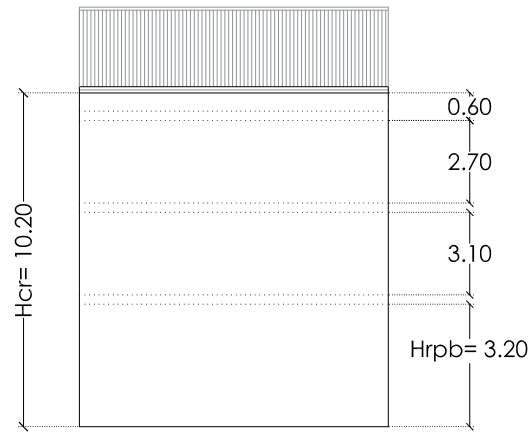

Fachada protegida

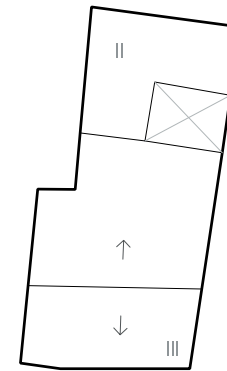

Esquema de ocupación - Planta-
E: 1/400

VALORACIÓN PORMENORIZADA

	Nº Referencia	Elem. Propios	Elem. Impr.
Cubierta			
Tipología		x	
Revestimientos		x	
Elementos singulares			
Fachada			
Alero	1	x	
Fenestración		x	
Carpinterías	1, 2, 3	x	
Rejerías	2, 3	x	
Revestimientos	1, 2, 3	x	
Color		x	
Canalón y bajantes	1, 3		x
Elementos de interés	1, 2, 3		
Interior			
Escaleras			
Revestimientos			
Otros			



1



2



3

	Descripción
Cubierta	
Tipología	Inclinada
Revestimientos	Teja árabe
Elementos singulares	
Fachada	
Alero	Cornisa sobre rosetas
Fenestración	Dinteles en arco rebajado
Carpinterías	Madera
Rejerías	Hierro forjado
Revestimientos	Enfoscado pintado
Color	Blanco, beige
Canalón y bajantes	
Elementos de interés	Ménsulas, cornisas
Interior	
Escaleras	
Revestimientos	
Otros	



NORMATIVA DE PROTECCIÓN

PARCELA PROTEGIDA: 93987/22; C/ Sant Vicent, nº 15	Área de vigilancia arqueológica 5- CENTRO HISTÓRICO BAJO MEDIEVAL - PORTAL DE VALENCIA
Z.O.U. CHP - II (Título II, Capítulo 2 Sección Segunda Normas Urbanísticas PeP)	Título III, Capítulo 12 Normas Urbanísticas PeP

CONDICIONES PARTICULARES DEL NIVEL DE PROTECCIÓN

ELEMENTOS	CUERPO PRINCIPAL			PATIO	EDIFICACIÓN AUXILIAR
	Fachada - Cubierta	Fachada posterior	Interior		
PROTECCIÓN	SI	SI	SI	NO	NO
DEMOLICIÓN	NO	NO	NO	SI	SI
OBRAS PERMITIDAS	Conservación:	Conservación:	Conservación:	Conservación:	Conservación:
	x Mantenimiento	x Mantenimiento	x Mantenimiento	x Mantenimiento	x Mantenimiento
	x Restauración	x Restauración	x Restauración	x Restauración	x Restauración
	Restauración:	Restauración:	Restauración:	Restauración:	Restauración:
	x Recuperación	x Recuperación	x Recuperación	x Recuperación	x Recuperación
	x Arqueológica	x Arqueológica	x Arqueológica	x Arqueológica	x Arqueológica
	Rehabilitación:	Rehabilitación:	Rehabilitación:	Rehabilitación:	Rehabilitación:
	Modernización	x Modernización	x Modernización	x Modernización	x Modernización
	Reforma	x Reforma	x Reforma	x Reforma	x Reforma
	<p><u>Condiciones Generales:</u> Título I, Capítulo 1 Normas Urbanísticas del Catálogo. Sección Primera</p>				
<p><u>Condiciones Particulares:</u></p> <ul style="list-style-type: none"> - Restauración: <ul style="list-style-type: none"> - Fachada y cubierta: se eliminarán los "elementos impropios" señalados en la valoración pormenorizada. - Cubierta: pueden conllevar un cambio de materiales siempre que no trascienda a la imagen exterior de la misma. - Rehabilitación: <ul style="list-style-type: none"> - Fachada trasera: se deberá tener en cuenta, <ul style="list-style-type: none"> - La recuperación de los huecos originales y recomposición de la fachada con integración de estos - La recuperación de carpinterías y revestimientos originales o reconstrucción de los mismos. - No se permite la utilización de elementos volados y balcones, salvo el alero. - Interior: no se permite la modificación de las alturas existentes entre las plantas. 			<p><u>Condiciones Obligatorias en el caso de realizar una intervención integral en el inmueble:</u></p> <p>En obras de nueva planta:</p> <ul style="list-style-type: none"> - Ocupación de la parcela: 80% sup. parcela. - Patio: - círculo inscrito $\geq 4m$ <ul style="list-style-type: none"> - no se permite la cubrición del patio <p>- Edificación auxiliar:</p> <ul style="list-style-type: none"> - número de plantas: II - altura de cornisa: la correspondiente a II plantas del cuerpo principal. - tipología de cubierta: azotea plana o inclinada - pendiente cubierta inclinada de 25% al 40% - altura total (azotea plana): antepecho de 1,50m sobre la altura de cornisa. - Fachada: huecos de proporción vertical con disposición y dimensiones característicos de la zona, paramentos planos sin elementos volados, revestimientos realizados con enfoscados maestreados pintados, carpintería de material igual al existente en el cuerpo principal. - Se permite la unión con el cuerpo principal mediante una construcción de profundidad $\leq 2m$ y cubierta plana, el resto de parámetros de aplicación son los definidos para la edificación auxiliar. 		

PANELES CERÁMICOS: No Procede

ORDENAZA GRÁFICA

Elementos Protegidos:

PARÁMETROS OBRAS DE NUEVA PLANTA
-Esquemas de ocupación de parcela-

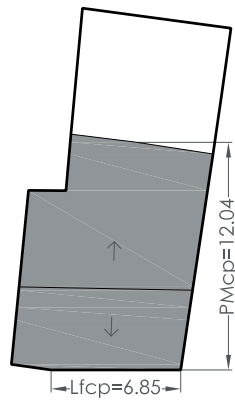

Cuerpo principal protegido
E: 1/400

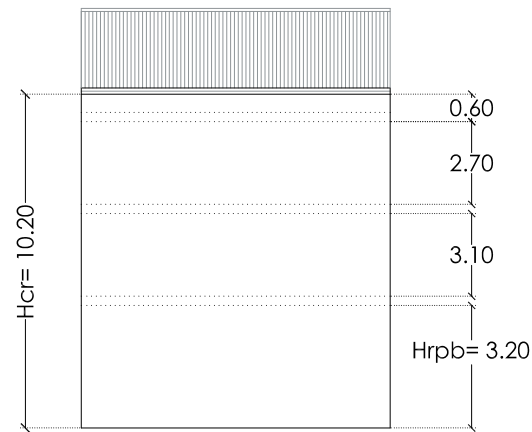

Fachada protegida

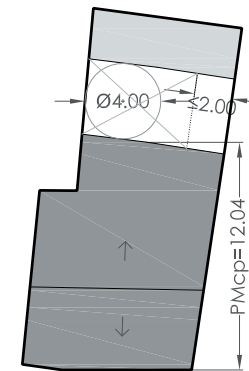

Esquema de ocupación - Planta-
E: 1/400

S: Superficie de parcela

PMp: Profundidad media de parcela

PMcp: Profundidad media del cuerpo principal

Lf: Longitud de fachada

Lfcp: Longitud de fachada del cuerpo principal

Hrc: Altura media de cornisa

Hrpb: Altura media de primer forjado

Altura media entre forjados

(Nota: - cotas en metros, las medidas son aproximadas)

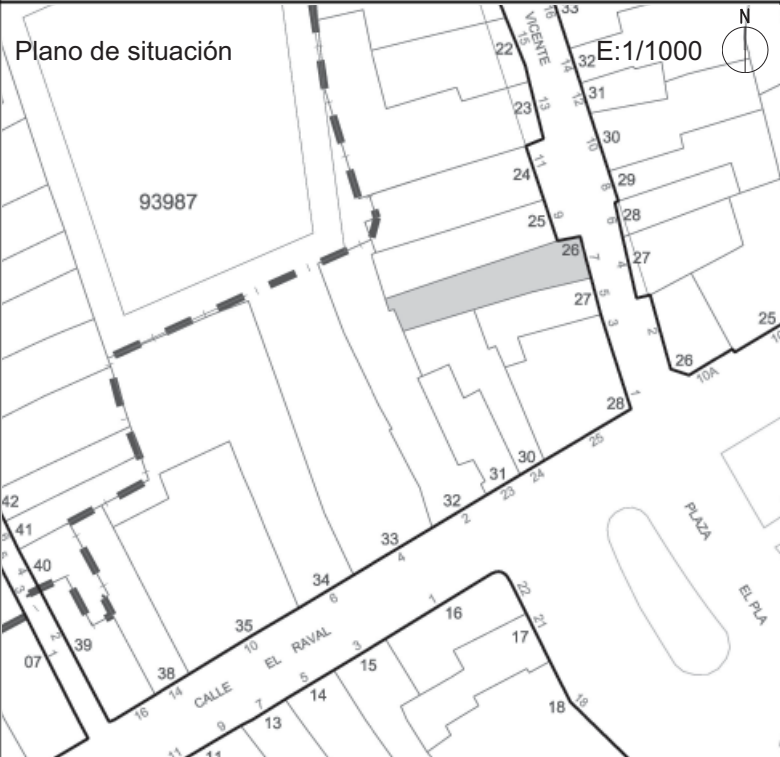

DATOS IDENTIFICATIVOS		PROTECCIÓN AMBIENTAL
Vivienda Unifamiliar	C/ Sant Vicent, nº 7	Ref. Catastral: 93987/26
<p>Plano de situación</p> 	<p>Fotografía</p> 	<p>Anterior: No Protegido</p> <p>Afecciones Patrimoniales: Incluido en el Área de Protección del Bien de Interés Cultural del Núcleo Histórico de la Ciutat Vella de Burriana y Barrio de Sant Blai.</p>
DESCRIPCIÓN		
<p>Vivienda unifamiliar de Planta Baja + 2. Presenta tres huecos en planta baja y dos huecos por planta en los niveles superiores con jerarquización en altura. Ménsulas de temas clásicos en los bajabalcones. Remate de cornisa bajo cubierta en canalera.</p>		
ESTADO DE CONSERVACIÓN	USOS	OBSERVACIONES
Deficiente	<p>Propuesto: Residencial</p> <p>Anterior: Residencial</p>	<p>Actuaciones arquitectónicas: Ninguna</p> <p>Actuaciones arqueológicas: Ninguna</p>

IDENTIFICACIÓN PORMENORIZADA



Foto aérea

S: Superficie de parcela: (*)	137.78 m ²
PMp: Profundidad media de parcela: (*)	20.06 m
PMcp: Profundidad media del cuerpo principal:	12.17 m
Lf: Longitud de fachada: (*)	5.68 m
Lfcp: Longitud de fachada del cuerpo principal:	5.68 m
Hrc: Altura media de cornisa:	9.80 m
Hrpb: Altura media de primer forjado:	3.50 m
Altura media entre forjados:	2.85 m

(*) medición sobre plano catastral



Planta
E: 1/400

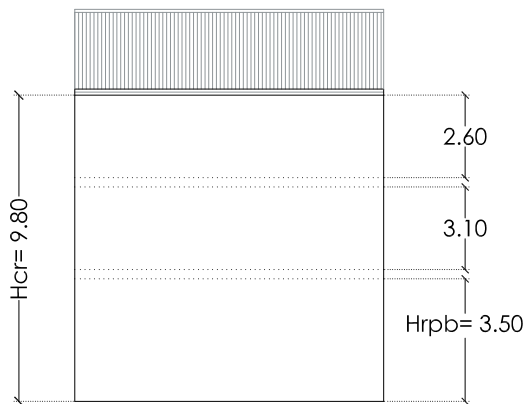

Esquema de Fachada

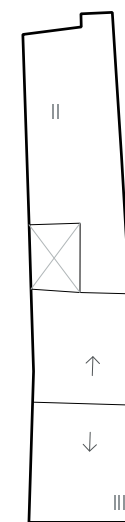

Esquema de ocupación - Planta-
E: 1/400

VALORACIÓN PORMENORIZADA

	Nº Referencia	Elem. Propios	Elem. Impr.
Cubierta			
Tipología		x	
Revestimientos		x	
Elementos singulares			
Fachada			
Alero	1	x	
Fenestración	1	x	
Carpinterías	1, 2	x	
Rejerías	2	x	
Revestimientos	1, 2, 3	x	
Color		x	
Canalón y bajantes	1, 2		x
Elementos de interés	1, 3, 4		
Interior			
Escaleras			
Revestimientos			
Otros			



1



2



3

	Descripción
Cubierta	
Tipología	Inclinada
Revestimientos	Teja árabe
Elementos singulares	
Fachada	
Alero	Cornisa moldurada
Fenestración	Jambas y dintel moldurados
Carpinterías	Madera
Rejerías	Hierro forjado
Revestimientos	Enfoscado pintado
Color	Anaranjado, blanco
Canalón y bajantes	P.V.C
Elementos de interés	Ménsulas, cornisas
Interior	
Escaleras	
Revestimientos	
Otros	



NORMATIVA DE PROTECCIÓN

PARCELA PROTEGIDA: 93987/26; C/ Sant Vicent, nº 7	Área de vigilancia arqueológica 5- CENTRO HISTÓRICO BAJO MEDIEVAL - PORTAL DE VALENCIA
Z.O.U. CHP - II (Título II, Capítulo 2 Sección Segunda Normas Urbanísticas PeP)	Título III, Capítulo 12 Normas Urbanísticas PeP

CONDICIONES PARTICULARES DEL NIVEL DE PROTECCIÓN

ELEMENTOS	CUERPO PRINCIPAL			PATIO	EDIFICACIÓN AUXILIAR	
	Fachada - Cubierta	Fachada posterior	Interior			
PROTECCIÓN	SI	SI	SI	NO	NO	
DEMOLICIÓN	NO	NO	NO	SI	SI	
OBRAS PERMITIDAS	Conservación:	Conservación:	Conservación:	Conservación:	Conservación:	
	x Mantenimiento	x Mantenimiento	x Mantenimiento	x Mantenimiento	x Mantenimiento	
	x Restauración	x Restauración	x Restauración	x Restauración	x Restauración	
	Restauración:	Restauración:	Restauración:	Restauración:	Restauración:	
	x Recuperación	x Recuperación	x Recuperación	x Recuperación	x Recuperación	
	x Arqueológica	x Arqueológica	x Arqueológica	x Arqueológica	x Arqueológica	
	Rehabilitación:	Rehabilitación:	Rehabilitación:	Rehabilitación:	Rehabilitación:	
	Modernización	x Modernización	x Modernización	x Modernización	x Modernización	
	Reforma	x Reforma	x Reforma	x Reforma	x Reforma	
	<u>Condiciones Generales:</u> Título I, Capítulo 1 Normas Urbanísticas del Catálogo. Sección Primera					
	<u>Condiciones Particulares:</u>			<u>Condiciones Obligatorias en el caso de realizar una intervención integral en el inmueble:</u>		
	<ul style="list-style-type: none"> - Restauración: <ul style="list-style-type: none"> - Fachada y cubierta: se eliminarán los "elementos impropios" señalados en la valoración pormenorizada. - Cubierta: pueden conllevar un cambio de materiales siempre que no trascienda a la imagen exterior de la misma. - Rehabilitación: <ul style="list-style-type: none"> - Fachada trasera: se deberá tener en cuenta, <ul style="list-style-type: none"> - La recuperación de los huecos originales y recomposición de la fachada con integración de estos - La recuperación de carpinterías y revestimientos originales o reconstrucción de los mismos. - No se permite la utilización de elementos volados y balcones, salvo el alero. - Interior: no se permite la modificación de las alturas existentes entre las plantas. 			<ul style="list-style-type: none"> En obras de nueva planta: <ul style="list-style-type: none"> - Ocupación de la parcela: 80% sup. parcela. - Patio: - círculo inscrito \geq 4m <ul style="list-style-type: none"> - no se permite la cubrición del patio - Edificación auxiliar: <ul style="list-style-type: none"> - número de plantas: II - altura de cornisa: la correspondiente a II plantas del cuerpo principal. - tipología de cubierta: azotea plana o inclinada - pendiente cubierta inclinada de 25% al 40% - altura total (azotea plana): antepecho de 1,50m sobre la altura de cornisa. - Fachada: huecos de proporción vertical con disposición y dimensiones característicos de la zona, paramentos planos sin elementos volados, revestimientos realizados con enfoscados maestreados pintados, carpintería de material igual al existente en el cuerpo principal. - Se permite la unión con el cuerpo principal mediante una construcción de profundidad \leq 2m y cubierta plana, el resto de parámetros de aplicación son los definidos para la edificación auxiliar. 		
	PANELES CERÁMICOS: No Procede					

ORDENAZA GRÁFICA

Elementos Protegidos:

PARÁMETROS OBRAS DE NUEVA PLANTA
-Esquemas de ocupación de parcela-

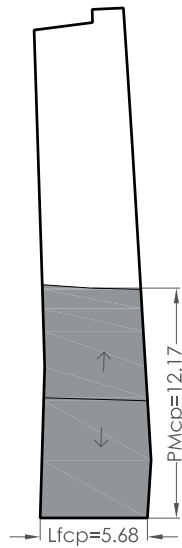

Cuerpo principal protegido
E: 1/400

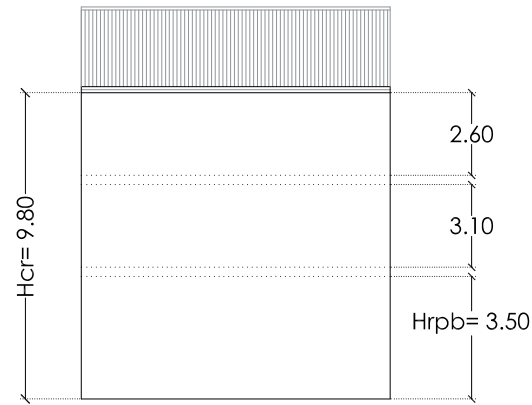

Fachada protegida

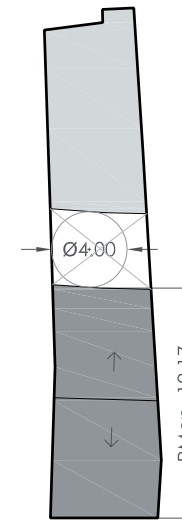

Esquema de ocupación - Planta-
E: 1/400

S: Superficie de parcela

PMp: Profundidad media de parcela

PMcp: Profundidad media del cuerpo principal

Lf: Longitud de fachada

Lfcp: Longitud de fachada del cuerpo principal



Hrc: Altura media de cornisa

Hrpb: Altura media de primer forjado

Altura media entre forjados

(Nota: - cotas en metros, las medidas son aproximadas)

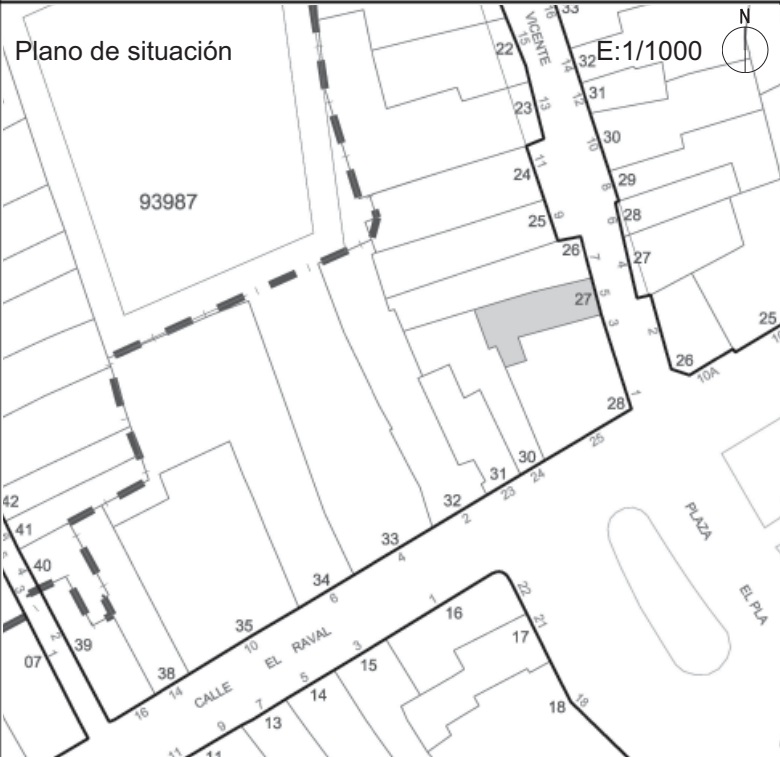

DATOS IDENTIFICATIVOS		PROTECCIÓN AMBIENTAL
Vivienda Unifamiliar	C/ Sant Vicent, nº 5	Ref. Catastral: 93987/27
<p>Plano de situación</p> 	<p>Fotografía</p> 	<p>Anterior: No protegido</p> <p>Afecciones Patrimoniales: Incluido en el Área de Protección del Bien de Interés Cultural del Núcleo Histórico de la Ciutat Vella de Burriana y Barrio de Sant Blai.</p>
DESCRIPCIÓN		
<p>Edificio entre medianeras de Planta Baja +2. La rejería de sus balcones es extremadamente sencilla, dando protagonismo a las cornisas sobre las que estos apoyan, de las que surgen livianos solados decorados con azulejos. Cubrepersianas en cajón sobresalen del plano de fachada. Fachada rematada por gran cornisa moldurada.</p>		
ESTADO DE CONSERVACIÓN	USOS	OBSERVACIONES
Bueno	Propuesto: Residencial Anterior: Residencial	Actuaciones arquitectónicas: Ninguna Actuaciones arqueológicas: Ninguna

IDENTIFICACIÓN PORMENORIZADA



Foto aérea

S: Superficie de parcela: (*)	92.16 m ²
PMp: Profundidad media de parcela: (*)	15.81 m
PMcp: Profundidad media del cuerpo principal:	15.81 m
Lf: Longitud de fachada: (*)	5.01 m
Lfcp: Longitud de fachada del cuerpo principal:	5.01 m
Hrc: Altura media de cornisa:	9.70 m
Hrpb: Altura media de primer forjado:	3.00 m
Altura media entre forjados:	3.05 m

(*) medición sobre plano catastral

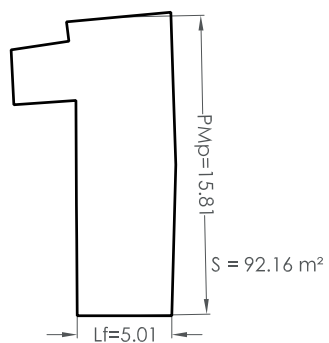

Planta
E: 1/400

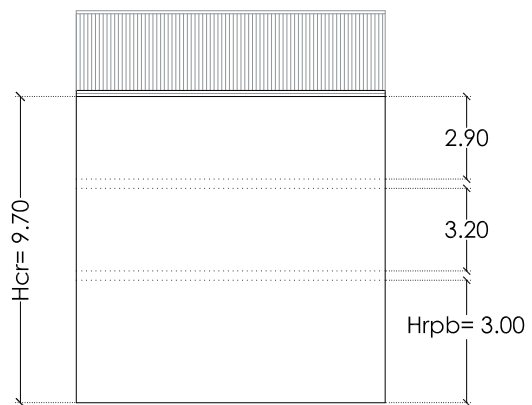

Esquema de Fachada

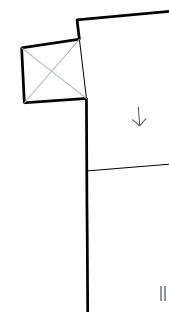

Esquema de ocupación - Planta-
E: 1/400

VALORACIÓN PORMENORIZADA

	Nº Referencia	Elem. Propios	Elem. Impr.
Cubierta			
Tipología		x	
Revestimientos		x	
Elementos singulares			
Fachada			
Alero			
Fenestración		x	
Carpinterías	1, 2, 3		
Rejerías	3	x	
Revestimientos	1, 2, 3	x	
Color		x	
Canalón y bajantes	1		x
Elementos de interés	1, 2, 3		
Interior			
Escaleras			
Revestimientos			
Otros			



1



2

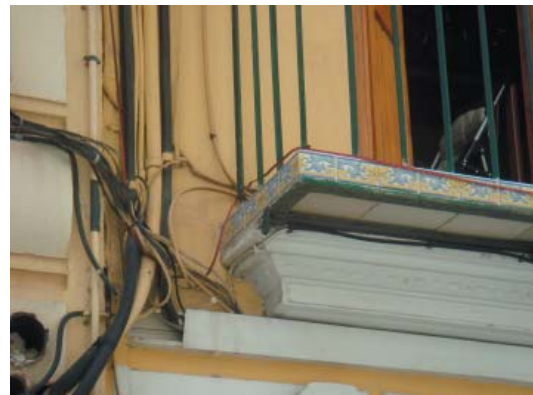

3

	Descripción
Cubierta	
Tipología	Plana
Revestimientos	Baldosín catalán
Elementos singulares	
Fachada	
Alero	
Fenestración	Dintel en arco rebajado
Carpinterías	Madera
Rejerías	Hierro forjado
Revestimientos	Enfoscado pintado
Color	Albero, blanco
Canalón y bajantes	
Elementos de interés	Bajobalcón cerámico, cubrepersianas
Interior	
Escaleras	
Revestimientos	
Otros	



NORMATIVA DE PROTECCIÓN

PARCELA PROTEGIDA: 93987/27; C/ Sant Vicent, nº 5	Área de vigilancia arqueológica 5- CENTRO HISTÓRICO BAJO MEDIEVAL - PORTAL DE VALENCIA
Z.O.U. CHP - II (Título II, Capítulo 2 Sección Segunda Normas Urbanísticas PeP)	Título III, Capítulo 12 Normas Urbanísticas PeP

CONDICIONES PARTICULARES DEL NIVEL DE PROTECCIÓN

ELEMENTOS	CUERPO PRINCIPAL			PATIO	EDIFICACIÓN AUXILIAR
	Fachada - Cubierta	Fachada posterior	Interior		
PROTECCIÓN	SI	SI	SI	NO	NO
DEMOLICIÓN	NO	NO	NO	SI	SI
OBRAS PERMITIDAS	Conservación:	Conservación:	Conservación:	Conservación:	Conservación:
	x Mantenimiento	x Mantenimiento	x Mantenimiento	x Mantenimiento	x Mantenimiento
	x Restauración	x Restauración	x Restauración	x Restauración	x Restauración
	Restauración:	Restauración:	Restauración:	Restauración:	Restauración:
	x Recuperación	x Recuperación	x Recuperación	x Recuperación	x Recuperación
	x Arqueológica	x Arqueológica	x Arqueológica	x Arqueológica	x Arqueológica
	Rehabilitación:	Rehabilitación:	Rehabilitación:	Rehabilitación:	Rehabilitación:
	Modernización	x Modernización	x Modernización	x Modernización	x Modernización
	Reforma	x Reforma	x Reforma	x Reforma	x Reforma
	<p><u>Condiciones Generales:</u> Título I, Capítulo 1 Normas Urbanísticas del Catálogo. Sección Primera</p>				
<p><u>Condiciones Particulares:</u></p> <ul style="list-style-type: none"> - Restauración: <ul style="list-style-type: none"> - Fachada y cubierta: se eliminarán los "elementos impropios" señalados en la valoración pormenorizada. - Cubierta: pueden conllevar un cambio de materiales siempre que no trascienda a la imagen exterior de la misma. - Rehabilitación: <ul style="list-style-type: none"> - Fachada trasera: se deberá tener en cuenta, <ul style="list-style-type: none"> - La recuperación de los huecos originales y recomposición de la fachada con integración de estos - La recuperación de carpinterías y revestimientos originales o reconstrucción de los mismos. - No se permite la utilización de elementos volados y balcones, salvo el alero. - Interior: no se permite la modificación de las alturas existentes entre las plantas. 			<p><u>Condiciones Obligatorias en el caso de realizar una intervención integral en el inmueble:</u></p> <p>En obras de nueva planta:</p> <ul style="list-style-type: none"> - Ocupación de la parcela: 80% sup. parcela. - Patio: - círculo inscrito ≥ 4m <ul style="list-style-type: none"> - no se permite la cubrición del patio - Edificación auxiliar: <ul style="list-style-type: none"> - número de plantas: II - altura de cornisa: la correspondiente a II plantas del cuerpo principal. - tipología de cubierta: azotea plana o inclinada - pendiente cubierta inclinada de 25% al 40% - altura total (azotea plana): antepecho de 1,50m sobre la altura de cornisa. - Fachada: huecos de proporción vertical con disposición y dimensiones característicos de la zona, paramentos planos sin elementos volados, revestimientos realizados con enfoscados maestreados pintados, carpintería de material igual al existente en el cuerpo principal. - Se permite la unión con el cuerpo principal mediante una construcción de profundidad ≤ 2m y cubierta plana, el resto de parámetros de aplicación son los definidos para la edificación auxiliar. 		

PANELES CERÁMICOS: No Procede

ORDENAZA GRÁFICA

Elementos Protegidos:

PARÁMETROS OBRAS DE NUEVA PLANTA
-Esquemas de ocupación de parcela-

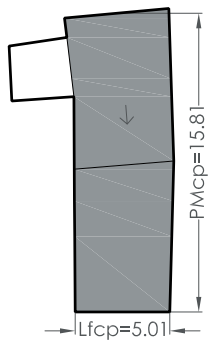

Cuerpo principal protegido
E: 1/400

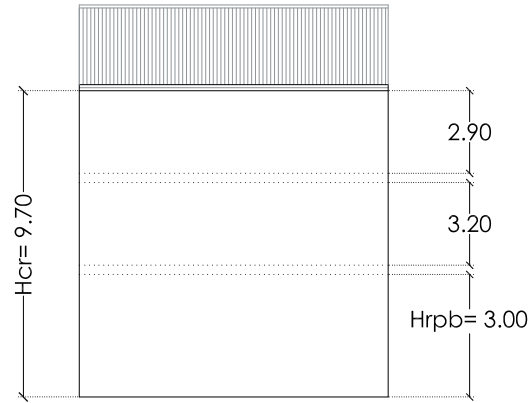

Fachada protegida

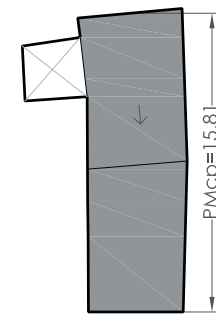

Esquema de ocupación - Planta-
E: 1/400

S: Superficie de parcela

PMp: Profundidad media de parcela

PMcp: Profundidad media del cuerpo principal

Lf: Longitud de fachada



Lfcp: Longitud de fachada del cuerpo principal

Hrc: Altura media de cornisa

Hrpb: Altura media de primer forjado

Altura media entre forjados

(Nota: - cotas en metros, las medidas son aproximadas)

DATOS IDENTIFICATIVOS		PROTECCIÓN PARCIAL
Vivienda Unifamiliar	C/ Sant Vicent, nº 3 y 1, Plaça del Plà, nº 25	Ref. Catastral: 93987/28
Plano de situació 	Fotografia 	Anterior: P. 2 Afecciones Patrimoniales: Incluido en el Área de Protección del Bien de Interés Cultural del Núcleo Histórico de la Ciutat Vella de Burriana y Barrio de Sant Blai.
DESCRIPCIÓN		
Edificio de Planta Baja + 2, entre medianeras. Importantes referencias historicistas, que siguen las líneas compositivas clásicas de la zona. Un elemento nuevo, sin embargo, aparece enfatizando el centro de la fachada: la tribuna de madera, de líneas rectas, tipo colonial. Riqueza ornamental en los huecos y en especial en los balcones de hierro y rejas.		
ESTADO DE CONSERVACIÓN	USOS	OBSERVACIONES
Bueno	Propuesto: Residencial Anterior: Residencial	Actuaciones arquitectónicas: Ninguna Actuaciones arqueológicas: Ninguna

IDENTIFICACIÓN PORMENORIZADA



Foto aérea

S: Superficie de parcela: (*)	195.87 m ² (S protegida = 107.25 m ²)
PMp: Profundidad media de parcela: (*)	14.02 m
PMcp: Profundidad media del cuerpo principal:	14.02 m
Lf: Longitud de fachada: (*)	13.33 m
Lfcp: Longitud de fachada del cuerpo principal:	9.03 m
Hrc: Altura media de cornisa:	10.60 m
Hrpb: Altura media de primer forjado:	4.00 m
Altura media entre forjados:	3.00 m

(*) medición sobre plano catastral

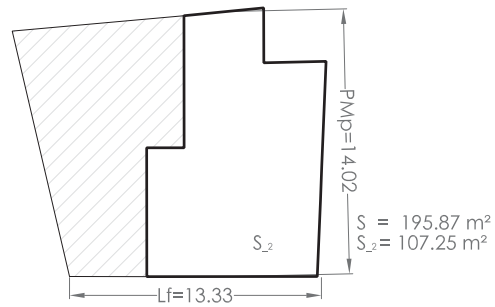

Planta
E: 1/400

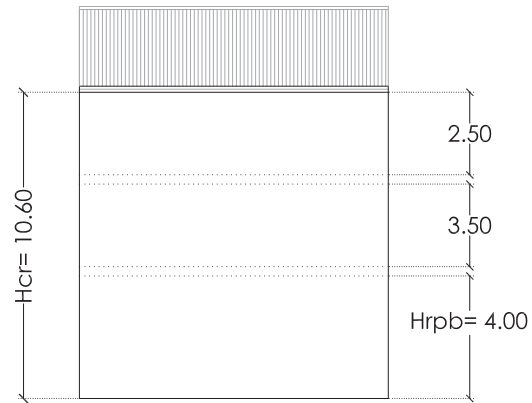

Esquema de Fachada

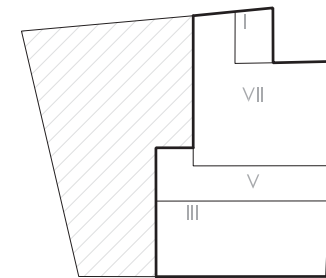

Esquema de ocupación - Planta-
E: 1/400

VALORACIÓN PORMENORIZADA

	Nº Referencia	Elem. Propios	Elem. Impr.
Cubierta			
Tipología		x	
Revestimientos		x	
Elementos singulares	1	x	
Fachada			
Alero			
Fenestración		x	
Carpinterías	1, 2, 3, 4	x	
Rejerías	2, 4	x	
Revestimientos	1, 2, 3, 4	x	
Color		x	
Canalón y bajantes			
Elementos de interés	1, 2, 3, 4	x	
Interior			
Escaleras			
Revestimientos			
Otros			



1



2



3

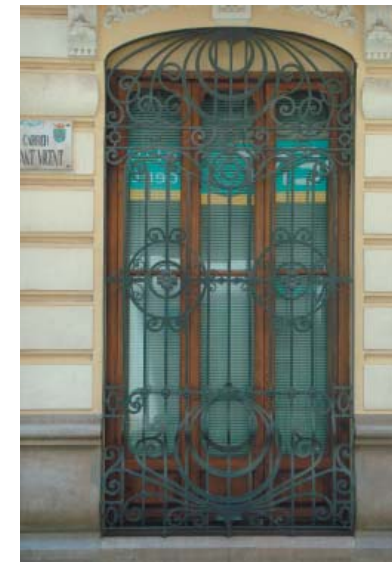

4

	Descripción
Cubierta	
Tipología	Plana
Revestimientos	Baldosín catalán
Elementos singulares	Antepecho con remate ornamental
Fachada	
Alero	
Fenestración	
Carpinterías	Madera
Rejerías	Hierro forjado
Revestimientos	Enfoscado pintado
Color	Beige, blanco
Canalón y bajantes	
Elementos de interés	Remate, rejerías, mirador, frisos
Interior	
Escaleras	
Revestimientos	
Otros	



NORMATIVA DE PROTECCIÓN

PARCELA PROTEGIDA: 93987/28; C/ Sant Vicent, nº 3 y 1, Plaça del Plà, nº 25	Área de vigilancia arqueológica 5- CENTRO HISTÓRICO BAJO MEDIEVAL - PORTAL DE VALENCIA
Z.O.U. CHP - II (Título II, Capítulo 2 Sección Segunda Normas Urbanísticas PeP)	Título III, Capítulo 12 Normas Urbanísticas PeP

CONDICIONES PARTICULARES DEL NIVEL DE PROTECCIÓN

ELEMENTOS	CUERPO PRINCIPAL				PATIO	EDIFICACIÓN AUXILIAR	
	Fachada - Cubierta	Fachada posterior	Interior				
PROTECCIÓN	SI	SI	SI		NO	NO	
DEMOLICIÓN	NO	NO	NO		SI	SI	
OBRAS PERMITIDAS	Conservación:	Conservación:	Conservación:		Conservación:	Conservación:	
	x Mantenimiento	x Mantenimiento	x Mantenimiento		x Mantenimiento	x Mantenimiento	
	x Restauración	x Restauración	x Restauración		x Restauración	x Restauración	
	Restauración:	Restauración:	Restauración:		Restauración:	Restauración:	
	x Recuperación	x Recuperación	x Recuperación		x Recuperación	x Recuperación	
	x Arqueológica	x Arqueológica	x Arqueológica		x Arqueológica	x Arqueológica	
	Rehabilitación:	Rehabilitación:	Rehabilitación:		Rehabilitación:	Rehabilitación:	
	Modernización	Modernización	Modernización		Modernización	Modernización	
	Reforma	Reforma	Reforma		Reforma	Reforma	
	<u>Condiciones Generales:</u> Título I, Capítulo 1 Normas Urbanísticas del Catálogo. Sección Primera						
	<u>Condiciones Particulares:</u> - Restauración: - Fachada y cubierta: se eliminarán los "elementos impropios" señalados en la valoración pormenorizada. - Cubierta: pueden conllevar un cambio de materiales siempre que no trascienda a la imagen exterior de la misma. - Rehabilitación: - Fachada trasera: se deberá tener en cuenta, - La recuperación de los huecos originales y recomposición de la fachada con integración de estos - La recuperación de carpinterías y revestimientos originales o reconstrucción de los mismos. - No se permite la utilización de elementos volados y balcones, salvo el alero. - Interior: no se permite la modificación de las alturas existentes entre las plantas.				<u>Condiciones Obligatorias en el caso de realizar una intervención integral en el inmueble:</u> En obras de nueva planta: - Ocupación de la parcela: 80% sup. parcela. - Patio: - círculo inscrito \geq 4m - no se permite la cubrición del patio - Edificación auxiliar: - número de plantas: II - altura de cornisa: la correspondiente a II plantas del cuerpo principal. - tipología de cubierta: azotea plana o inclinada - pendiente cubierta inclinada de 25% al 40% - altura total (azotea plana): antepecho de 1,50m sobre la altura de cornisa. - Fachada: huecos de proporción vertical con disposición y dimensiones característicos de la zona, paramentos planos sin elementos volados, revestimientos realizados con enfoscados maestreados pintados, carpintería de material igual al existente en el cuerpo principal. - Se permite la unión con el cuerpo principal mediante una construcción de profundidad \leq 2m y cubierta plana, el resto de parámetros de aplicación son los definidos para la edificación auxiliar.		
	PANELES CERÁMICOS: No Procede						

ORDENAZA GRÁFICA

Elementos Protegidos:

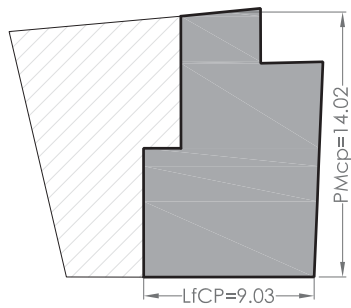
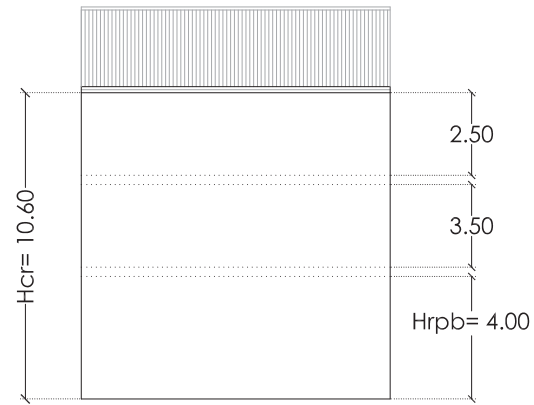
PARÁMETROS OBRAS DE NUEVA PLANTA
-Esquemas de ocupación de parcela-Cuerpo principal protegido
E: 1/400

Fachada protegida

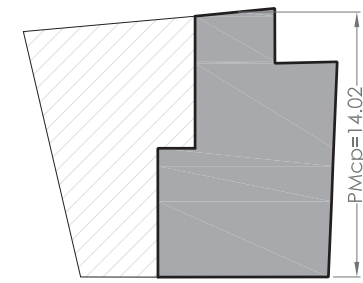
Esquema de ocupación - Planta-
E: 1/400

S: Superficie de parcela

PMp: Profundidad media de parcela

PMcp: Profundidad media del cuerpo principal

Lf: Longitud de fachada

Lfcp: Longitud de fachada del cuerpo principal

Hrc: Altura media de cornisa

Hrpb: Altura media de primer forjado

Altura media entre forjados

(Nota: - cotas en metros, las medidas son aproximadas)



DATOS IDENTIFICATIVOS		PROTECCIÓN AMBIENTAL
Vivienda Unifamiliar	Plaça del Plà, nº 23	Ref. Catastral: 93987/31
<p>Plano de situación</p>	<p>Fotografía</p>	<p>Anterior: No Protegido</p> <p>Afecciones Patrimoniales: Incluido en el Área de Protección del Bien de Interés Cultural del Núcleo Histórico de la Ciutat Vella de Burriana y Barrio de Sant Blai.</p>
DESCRIPCIÓN		
<p>Edificio entre medianeras de Planta Baja +2. Domina la fachada un mirador volado con vanos estriados y antepecho con plafones. Sobre este mirador descansa el balcón de de la planta superior, de rejería entre pilastras también estriadas. Todos los huecos de fachada presentan dintel poligonal, que en la segunda planta está enmarcado por impostas en relieve. Importante remate superior con decoración de relieves geométricos que se repiten en toda la fachada.</p>		
ESTADO DE CONSERVACIÓN	USOS	OBSERVACIONES
Bueno	Propuesto: Residencial Anterior: Residencial	Actuaciones arquitectónicas: Ninguna Actuaciones arqueológicas: Ninguna

IDENTIFICACIÓN PORMENORIZADA



Foto aérea

S: Superficie de parcela: (*)	97.89 m ²
PMp: Profundidad media de parcela: (*)	17.46 m
PMcp: Profundidad media del cuerpo principal:	12.75 m
Lf: Longitud de fachada: (*)	5.21 m
Lfcp: Longitud de fachada del cuerpo principal:	5.21 m
Hrc: Altura media de cornisa:	11.90 m
Hrpb: Altura media de primer forjado:	3.90 m
Altura media entre forjados:	3.40 m

(*) medición sobre plano catastral

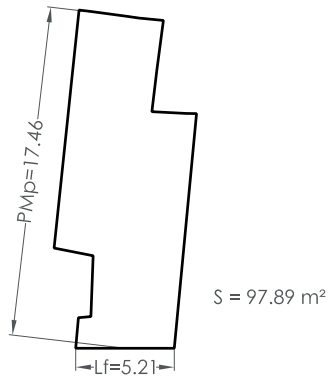

Planta
E: 1/400

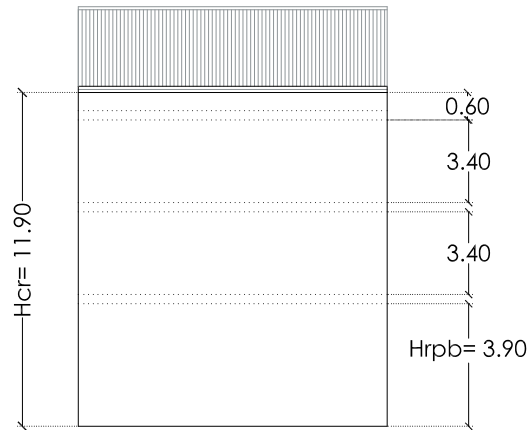

Fachada protegida

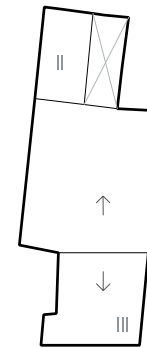

Esquema de ocupación - Planta-
E: 1/400

VALORACIÓN PORMENORIZADA

	Nº Referencia	Elem. Propios	Elem. Impr.
Cubierta			
Tipología		x	
Revestimientos		x	
Elementos singulares	1	x	
Fachada			
Alero			
Fenestración		x	
Carpinterías		x	
Rejerías	4	x	
Revestimientos	1, 2, 3, 4	x	
Color		x	
Canalón y bajantes			x
Elementos de interés	1, 2, 3, 4	x	
Interior			
Escaleras			
Revestimientos			
Otros			



1



2



3



4

	Descripción
Cubierta	
Tipología	Inclinada
Revestimientos	Teja árabe
Elementos singulares	Antepecho con remate ornamental
Fachada	
Alero	
Fenestración	Dintel poligonal
Carpinterías	Madera
Rejerías	Hierro forjado
Revestimientos	Enfoscado pintado
Color	Azulado, blanco
Canalón y bajantes	
Elementos de interés	Remate, mirador de obra
Interior	
Escaleras	
Revestimientos	
Otros	



NORMATIVA DE PROTECCIÓN

PARCELA PROTEGIDA: 93987/31; Plaça del Plà, nº 23	Área de vigilancia arqueológica 5- CENTRO HISTÓRICO BAJO MEDIEVAL - PORTAL DE VALENCIA
Z.O.U. CHP - II (Título II, Capítulo 2 Sección Segunda Normas Urbanísticas PeP)	Título III, Capítulo 12 Normas Urbanísticas PeP

CONDICIONES PARTICULARES DEL NIVEL DE PROTECCIÓN

ELEMENTOS	CUERPO PRINCIPAL			PATIO	EDIFICACIÓN AUXILIAR
	Fachada - Cubierta	Fachada posterior	Interior		
PROTECCIÓN	SI	SI	SI	NO	NO
DEMOLICIÓN	NO	NO	NO	SI	SI
OBRAS PERMITIDAS	Conservación:	Conservación:	Conservación:	Conservación:	Conservación:
	x Mantenimiento	x Mantenimiento	x Mantenimiento	x Mantenimiento	x Mantenimiento
	x Restauración	x Restauración	x Restauración	x Restauración	x Restauración
	Restauración:	Restauración:	Restauración:	Restauración:	Restauración:
	x Recuperación	x Recuperación	x Recuperación	x Recuperación	x Recuperación
	x Arqueológica	x Arqueológica	x Arqueológica	x Arqueológica	x Arqueológica
	Rehabilitación:	Rehabilitación:	Rehabilitación:	Rehabilitación:	Rehabilitación:
	Modernización	x Modernización	x Modernización	x Modernización	x Modernización
	Reforma	x Reforma	x Reforma	x Reforma	x Reforma
	<p><u>Condiciones Generales:</u> Título I, Capítulo 1 Normas Urbanísticas del Catálogo. Sección Primera</p>				
<p><u>Condiciones Particulares:</u></p> <ul style="list-style-type: none"> - Restauración: <ul style="list-style-type: none"> - Fachada y cubierta: se eliminarán los "elementos impropios" señalados en la valoración pormenorizada. - Cubierta: pueden conllevar un cambio de materiales siempre que no trascienda a la imagen exterior de la misma. - Rehabilitación: <ul style="list-style-type: none"> - Fachada trasera: se deberá tener en cuenta, <ul style="list-style-type: none"> - La recuperación de los huecos originales y recomposición de la fachada con integración de estos - La recuperación de carpinterías y revestimientos originales o reconstrucción de los mismos. - No se permite la utilización de elementos volados y balcones, salvo el alero. - Interior: no se permite la modificación de las alturas existentes entre las plantas. 			<p><u>Condiciones Obligatorias en el caso de realizar una intervención integral en el inmueble:</u></p> <p>En obras de nueva planta:</p> <ul style="list-style-type: none"> - Ocupación de la parcela: 80% sup. parcela. - Patio: - círculo inscrito $\geq 4m$ <ul style="list-style-type: none"> - no se permite la cubrición del patio <p>- Edificación auxiliar:</p> <ul style="list-style-type: none"> - número de plantas: II - altura de cornisa: la correspondiente a II plantas del cuerpo principal. - tipología de cubierta: azotea plana o inclinada - pendiente cubierta inclinada de 25% al 40% - altura total (azotea plana): antepecho de 1,50m sobre la altura de cornisa. - Fachada: huecos de proporción vertical con disposición y dimensiones característicos de la zona, paramentos planos sin elementos volados, revestimientos realizados con enfoscados maestreados pintados, carpintería de material igual al existente en el cuerpo principal. - Se permite la unión con el cuerpo principal mediante una construcción de profundidad $\leq 2m$ y cubierta plana, el resto de parámetros de aplicación son los definidos para la edificación auxiliar. 		
PANELES CERÁMICOS: No Procede					

ORDENAZA GRÁFICA

Elementos Protegidos:

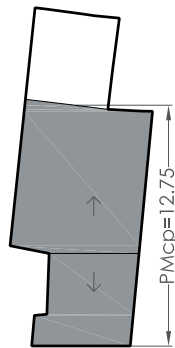
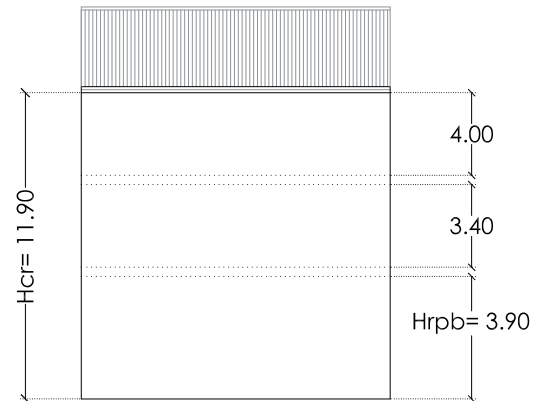
PARÁMETROS OBRAS DE NUEVA PLANTA
-Esquemas de ocupación de parcela-Cuerpo principal protegido
E: 1/400

Fachada protegida

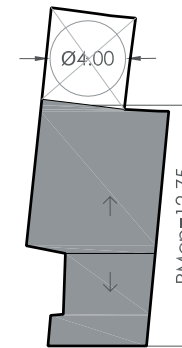
Esquema de ocupación - Planta-
E: 1/400

S: Superficie de parcela

PMp: Profundidad media de parcela

PMcp: Profundidad media del cuerpo principal

Lf: Longitud de fachada

Lfcp: Longitud de fachada del cuerpo principal

Hrc: Altura media de cornisa

Hrpb: Altura media de primer forjado

Altura media entre forjados

(Nota: - cotas en metros, las medidas son aproximadas)



DATOS IDENTIFICATIVOS		PROTECCIÓN PARCIAL
Vivienda Unifamiliar	C/ El Raval, nº 2	Ref. Catastral: 93987/32
<p>Plano de situación</p> 	<p>Fotografía</p> 	<p>Anterior: P. 2</p> <p>Afecciones Patrimoniales: Incluido en el Área de Protección del Bien de Interés Cultural del Núcleo Histórico de la Ciutat Vella de Burriana y Barrio de Sant Blai.</p>
DESCRIPCIÓN		
<p>Edificio entre medianeras de Planta Baja + 2. Se compone de dos huecos en cada planta, marcando una clara diferencia la planta primera de la segunda, tanto por el tamaño de las ventanas como por la exuberancia ornamental, que en el primer piso es rica en columnas, remates, etc. además la balconada de piedra, que no aparece en el segundo piso.</p>		
ESTADO DE CONSERVACIÓN	USOS	OBSERVACIONES
Bueno	<p>Propuesto: Residencial</p> <p>Anterior: Residencial</p>	<p>Actuaciones arquitectónicas: Ninguna</p> <p>Actuaciones arqueológicas: Ninguna</p>

IDENTIFICACIÓN PORMENORIZADA



Foto aérea

S: Superficie de parcela: (*)	258.30 m ²
PMp: Profundidad media de parcela: (*)	37.53 m
PMcp: Profundidad media del cuerpo principal:	13.90 m
Lf: Longitud de fachada: (*)	8.33 m
Lfcp: Longitud de fachada del cuerpo principal:	8.33 m
Hrc: Altura media de cornisa:	11.90 m
Hrpb: Altura media de primer forjado:	4.00 m
Altura media entre forjados:	3.35 m

(*) medición sobre plano catastral

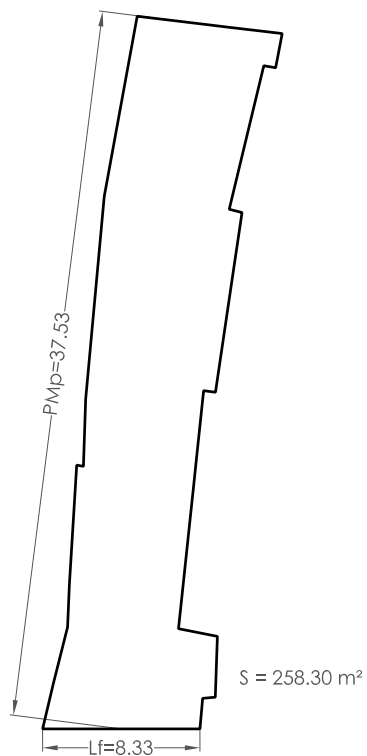
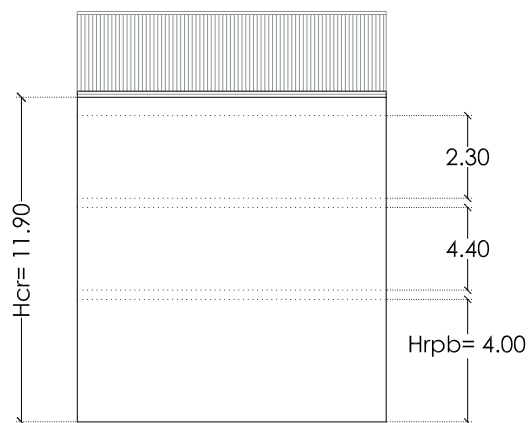
Planta
E: 1/400

Fachada protegida

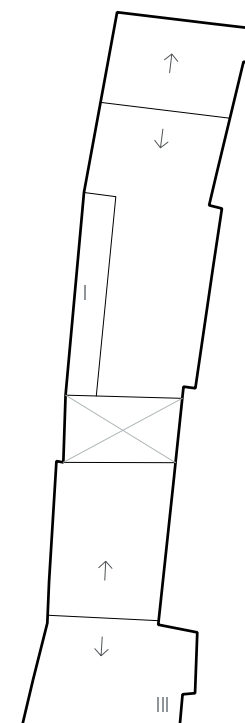
Esquema de ocupación - Planta-
E: 1/400

VALORACIÓN PORMENORIZADA

	Nº Referencia	Elem. Propios	Elem. Impr.
Cubierta			
Tipología		x	
Revestimientos		x	
Elementos singulares	1	x	
Fachada			
Alero	1, 4	x	
Fenestración		x	
Carpinterías		x	
Rejerías	2	x	
Revestimientos	1, 2, 3, 4	x	
Color		x	
Canalón y bajantes			
Elementos de interés	1, 2, 3, 4	x	
Interior			
Escaleras			
Revestimientos			
Otros			



1



2



3



4

	Descripción
Cubierta	
Tipología	Inclinada
Revestimientos	Teja árabe
Elementos singulares	Antepecho con remate ornamental
Fachada	
Alero	Cornisa sobre canes
Fenestración	Flanqueada por semicolumnas con capitel
Carpinterías	Madera
Rejerías	Hierro forjado
Revestimientos	Enfoscado pintado
Color	Beige, blanco
Canalón y bajantes	
Elementos de interés	Remate, ménsulas, cornisa sobre canes
Interior	
Escaleras	
Revestimientos	
Otros	



NORMATIVA DE PROTECCIÓN

PARCELA PROTEGIDA: 93987/32; C/ El Raval, nº 2	Área de vigilancia arqueológica 5- CENTRO HISTÓRICO BAJO MEDIEVAL - PORTAL DE VALENCIA
Z.O.U. CHP - II (Título II, Capítulo 2 Sección Segunda Normas Urbanísticas PeP)	Título III, Capítulo 12 Normas Urbanísticas PeP

CONDICIONES PARTICULARES DEL NIVEL DE PROTECCIÓN

ELEMENTOS	CUERPO PRINCIPAL			PATIO	EDIFICACIÓN AUXILIAR
	Fachada - Cubierta	Fachada posterior	Interior		
PROTECCIÓN	SI	SI	SI	NO	NO
DEMOLICIÓN	NO	NO	NO	SI	SI
OBRAS PERMITIDAS	Conservación:	Conservación:	Conservación:	Conservación:	Conservación:
	x Mantenimiento	x Mantenimiento	x Mantenimiento	x Mantenimiento	x Mantenimiento
	x Restauración	x Restauración	x Restauración	x Restauración	x Restauración
	Restauración:	Restauración:	Restauración:	Restauración:	Restauración:
	x Recuperación	x Recuperación	x Recuperación	x Recuperación	x Recuperación
	x Arqueológica	x Arqueológica	x Arqueológica	x Arqueológica	x Arqueológica
	Rehabilitación:	Rehabilitación:	Rehabilitación:	Rehabilitación:	Rehabilitación:
	Modernización	x Modernización	x Modernización	x Modernización	x Modernización
	Reforma	x Reforma	x Reforma	x Reforma	x Reforma
	<u>Condiciones Generales:</u> Título I, Capítulo 1 Normas Urbanísticas del Catálogo. Sección Primera				
<u>Condiciones Particulares:</u>			<u>Condiciones Obligatorias en el caso de realizar una intervención integral en el inmueble:</u>		
<ul style="list-style-type: none"> - Restauración: <ul style="list-style-type: none"> - Fachada y cubierta: se eliminarán los "elementos impropios" señalados en la valoración pormenorizada. - Cubierta: pueden conllevar un cambio de materiales siempre que no trascienda a la imagen exterior de la misma. - Rehabilitación: <ul style="list-style-type: none"> - Fachada trasera: se deberá tener en cuenta, <ul style="list-style-type: none"> - La recuperación de los huecos originales y recomposición de la fachada con integración de estos - La recuperación de carpinterías y revestimientos originales o reconstrucción de los mismos. - No se permite la utilización de elementos volados y balcones, salvo el alero. - Interior: no se permite la modificación de las alturas existentes entre las plantas. 			<ul style="list-style-type: none"> En obras de nueva planta: <ul style="list-style-type: none"> - Ocupación de la parcela: 80% sup. parcela. - Patio: - círculo inscrito \geq 4m <ul style="list-style-type: none"> - no se permite la cubrición del patio - Edificación auxiliar: <ul style="list-style-type: none"> - número de plantas: II - altura de cornisa: la correspondiente a II plantas del cuerpo principal. - tipología de cubierta: azotea plana o inclinada - pendiente cubierta inclinada de 25% al 40% - altura total (azotea plana): antepecho de 1,50m sobre la altura de cornisa. - Fachada: huecos de proporción vertical con disposición y dimensiones característicos de la zona, paramentos planos sin elementos volados, revestimientos realizados con enfoscados maestreados pintados, carpintería de material igual al existente en el cuerpo principal. - Se permite la unión con el cuerpo principal mediante una construcción de profundidad \leq 2m y cubierta plana, el resto de parámetros de aplicación son los definidos para la edificación auxiliar. 		

PANELES CERÁMICOS: No Procede

ORDENAZA GRÁFICA

Elementos Protegidos:

PARÁMETROS OBRAS DE NUEVA PLANTA
-Esquemas de ocupación de parcela-

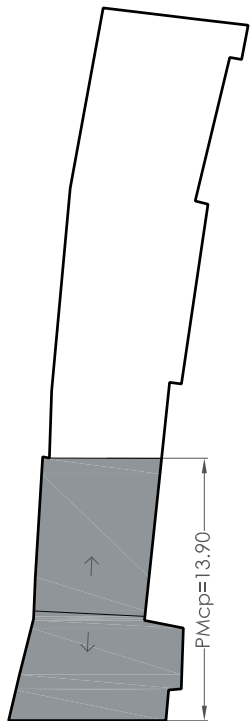

Cuerpo principal protegido
E: 1/400

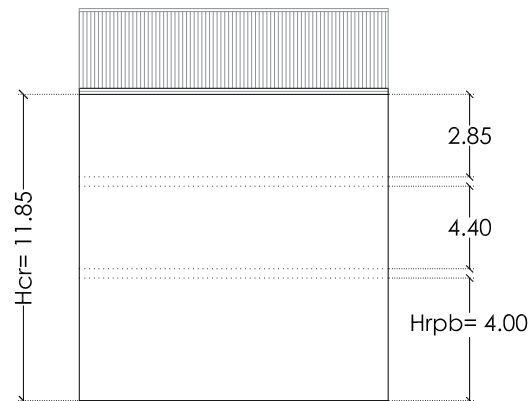

Fachada protegida

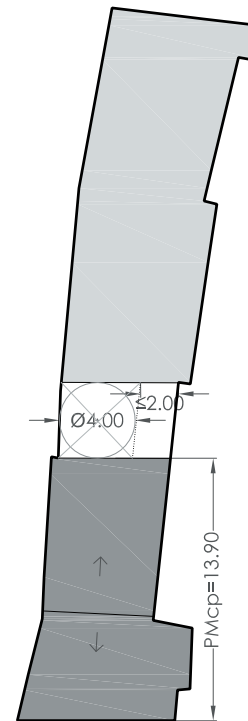

Esquema de ocupación - Planta-
E: 1/400

S: Superficie de parcela

PMp: Profundidad media de parcela

PMcp: Profundidad media del cuerpo principal

Lf: Longitud de fachada

Lfcp: Longitud de fachada del cuerpo principal

Hrc: Altura media de cornisa

Hrpb: Altura media de primer forjado

Altura media entre forjados

(Nota: - cotas en metros, las medidas son aproximadas)

DATOS IDENTIFICATIVOS		PROTECCIÓN PARCIAL
Edificio de Viviendas	C/ El Raval, nº 4	Ref. Catastral: 93987/33
<p>Plano de situación</p>	<p>Fotografía</p>	<p>Anterior: P. 2</p> <p>Afecciones Patrimoniales: Incluido en el Área de Protección del Bien de Interés Cultural del Núcleo Histórico de la Ciutat Vella de Burriana y Barrio de Sant Blai.</p>
DESCRIPCIÓN		
<p>Edificio entre medianeras de Planta Baja + 2. Fachada simétrica con balcones en todos los huecos de los pisos altos que disminuyen en altura. Decoración muy sencilla, a base de impostas, sobrepuestas florales, ménsulas y modillones en la cornisa. Cubierta en canalera.</p>		
ESTADO DE CONSERVACIÓN	USOS	OBSERVACIONES
Deficiente	<p>Propuesto: Residencial</p> <p>Anterior: Residencial</p>	<p>Actuaciones arquitectónicas: Ninguna</p> <p>Actuaciones arqueológicas: Ninguna</p>

IDENTIFICACIÓN PORMENORIZADA



Foto aérea

S: Superficie de parcela: (*)	445.29 m ²
PMp: Profundidad media de parcela: (*)	39.13 m
PMcp: Profundidad media del cuerpo principal:	39.13 m
Lf: Longitud de fachada: (*)	12.13 m
Lfcp: Longitud de fachada del cuerpo principal:	12.13 m
Hrc: Altura media de cornisa:	11.30 m
Hrpb: Altura media de primer forjado:	4.10 m
Altura media entre forjados:	3.30 m

(*) medición sobre plano catastral

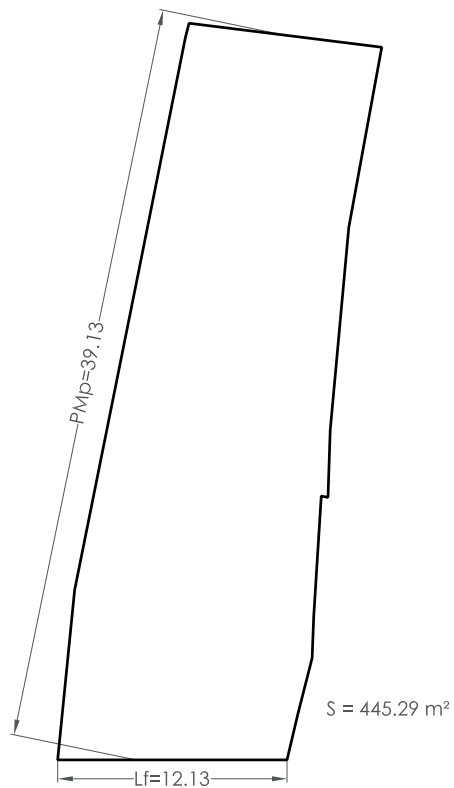

Planta
E: 1/400

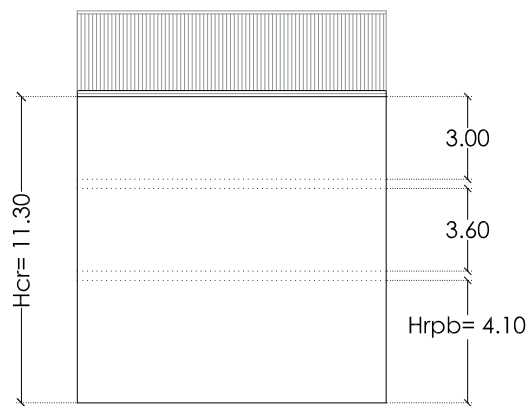

Esquema de Fachada

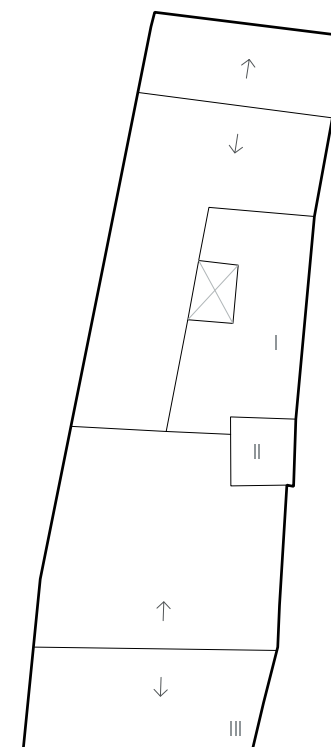

Esquema de ocupación - Planta-
E: 1/400

VALORACIÓN PORMENORIZADA

	Nº Referencia	Elem. Propios	Elem. Impr.
Cubierta			
Tipología		x	
Revestimientos		x	
Elementos singulares			
Fachada			
Alero	1	x	
Fenestración		x	
Carpinterías	1, 2, 3	x	
Rejerías	2, 3	x	
Revestimientos	1, 2, 3, 4	x	
Color		x	
Canalón y bajantes	1, 3		x
Elementos de interés	1, 2, 3, 4		
Interior			
Escaleras			
Revestimientos			
Otros			



1



2



3



4

	Descripción
Cubierta	
Tipología	Inclinada
Revestimientos	Teja árabe
Elementos singulares	
Fachada	
Alero	Cornisa sobre modillones
Fenestración	Sobrepuertas florales
Carpinterías	Madera
Rejerías	Hierro forjado
Revestimientos	Enfoscado pintado
Color	Beige
Canalón y bajantes	P.V.C
Elementos de interés	Ménsulas, cornisas, sobrepuertas florales
Interior	
Escaleras	
Revestimientos	
Otros	



NORMATIVA DE PROTECCIÓN

PARCELA PROTEGIDA: 93987/33; C/ El Raval, nº 4	Área de vigilancia arqueológica 5- CENTRO HISTÓRICO BAJO MEDIEVAL - PORTAL DE VALENCIA
Z.O.U. CHP - II (Título II, Capítulo 2 Sección Segunda Normas Urbanísticas PeP)	Título III, Capítulo 12 Normas Urbanísticas PeP

CONDICIONES PARTICULARES DEL NIVEL DE PROTECCIÓN

ELEMENTOS	CUERPO PRINCIPAL			PATIO	EDIFICACIÓN AUXILIAR	
	Fachada - Cubierta	Fachada posterior	Interior			
PROTECCIÓN	SI	SI	SI	NO	NO	
DEMOLICIÓN	NO	NO	NO	SI	SI	
OBRAS PERMITIDAS	Conservación:	Conservación:	Conservación:	Conservación:	Conservación:	
	x Mantenimiento	x Mantenimiento	x Mantenimiento	x Mantenimiento	x Mantenimiento	
	x Restauración	x Restauración	x Restauración	x Restauración	x Restauración	
	Restauración:	Restauración:	Restauración:	Restauración:	Restauración:	
	x Recuperación	x Recuperación	x Recuperación	x Recuperación	x Recuperación	
	x Arqueológica	x Arqueológica	x Arqueológica	x Arqueológica	x Arqueológica	
	Rehabilitación:	Rehabilitación:	Rehabilitación:	Rehabilitación:	Rehabilitación:	
	Modernización	x Modernización	x Modernización	x Modernización	x Modernización	
	Reforma	x Reforma	x Reforma	x Reforma	x Reforma	
	<u>Condiciones Generales:</u> Título I, Capítulo 1 Normas Urbanísticas del Catálogo. Sección Primera					
	<u>Condiciones Particulares:</u> - Restauración: - Fachada y cubierta: se eliminarán los "elementos impropios" señalados en la valoración pormenorizada. - Cubierta: pueden conllevar un cambio de materiales siempre que no trascienda a la imagen exterior de la misma. - Rehabilitación: - Fachada trasera: se deberá tener en cuenta, - La recuperación de los huecos originales y recomposición de la fachada con integración de estos - La recuperación de carpinterías y revestimientos originales o reconstrucción de los mismos. - No se permite la utilización de elementos volados y balcones, salvo el alero. - Interior: no se permite la modificación de las alturas existentes entre las plantas.			<u>Condiciones Obligatorias en el caso de realizar una intervención integral en el inmueble:</u> En obras de nueva planta: - Ocupación de la parcela: 80% sup. parcela. - Patio: - círculo inscrito $\geq 4m$ - no se permite la cubrición del patio - Edificación auxiliar: - número de plantas: II - altura de cornisa: la correspondiente a II plantas del cuerpo principal. - tipología de cubierta: azotea plana o inclinada - pendiente cubierta inclinada de 25% al 40% - altura total (azotea plana): antepecho de 1,50m sobre la altura de cornisa. - Fachada: huecos de proporción vertical con disposición y dimensiones característicos de la zona, paramentos planos sin elementos volados, revestimientos realizados con enfoscados maestreados pintados, carpintería de material igual al existente en el cuerpo principal. - Se permite la unión con el cuerpo principal mediante una construcción de profundidad $\leq 2m$ y cubierta plana, el resto de parámetros de aplicación son los definidos para la edificación auxiliar.		
	PANELES CERÁMICOS: No Procede					

ORDENAZA GRÁFICA

Elementos Protegidos:

PARÁMETROS OBRAS DE NUEVA PLANTA
-Esquemas de ocupación de parcela-

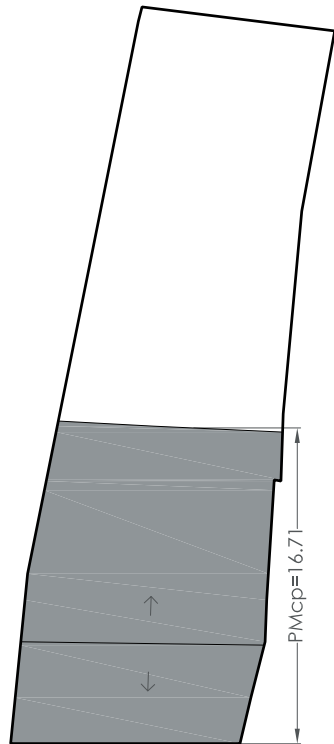

Cuerpo principal protegido
E: 1/400

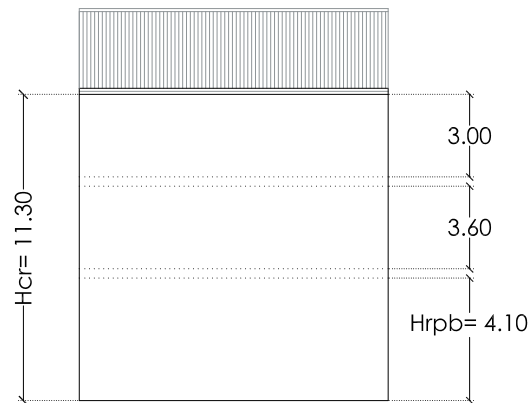

Fachada protegida

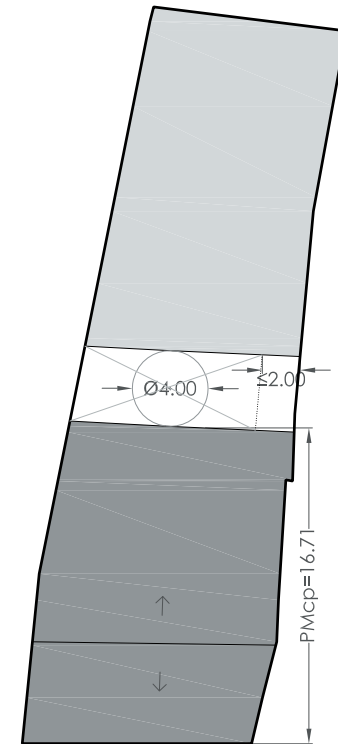

Esquema de ocupación - Planta
E: 1/400

S: Superficie de parcela

PMp: Profundidad media de parcela

PMcp: Profundidad media del cuerpo principal

Lf: Longitud de fachada

Lfcp: Longitud de fachada del cuerpo principal



Hrc: Altura media de cornisa

Hrpb: Altura media de primer forjado

Altura media entre forjados

(Nota: - cotas en metros, las medidas son aproximadas)



DATOS IDENTIFICATIVOS		PROTECCIÓN AMBIENTAL
Edificio de Viviendas	C/ El Raval, nº 14	Ref. Catastral: 93987/38
<p>Plano de situación</p>  <p>Fotografía</p> 	<p>Anterior: P. 2</p> <p>Afecciones Patrimoniales: Incluido en el Área de Protección del Bien de Interés Cultural del Núcleo Histórico de la Ciutat Vella de Burriana y Barrio de Sant Blai.</p>	
DESCRIPCIÓN		
<p>Edificio entre medianeras de Planta Baja + 2. De composición simétrica y decoración sobria, que enfatiza el acabado del edificio con sobrepuestas de la segunda planta y cornisa. Bajabalcones con modillones escultóricos. Acabado de tejado en canalera. Bajantes por fachada que la modulan verticalmente.</p>		
ESTADO DE CONSERVACIÓN	USOS	OBSERVACIONES
Deficiente	<p>Propuesto: Residencial</p> <p>Anterior: Residencial</p>	<p>Actuaciones arquitectónicas: Ninguna</p> <p>Actuaciones arqueológicas: Ninguna</p>

IDENTIFICACIÓN PORMENORIZADA



S: Superficie de parcela: (*)	128.17 m ²
PMp: Profundidad media de parcela: (*)	25.26 m
PMcp: Profundidad media del cuerpo principal:	25.26 m
Lf: Longitud de fachada: (*)	5.30 m
Lfcp: Longitud de fachada del cuerpo principal:	5.30 m
Hrc: Altura media de cornisa:	12.10 m
Hrpb: Altura media de primer forjado:	3.80 m
Altura media entre forjados:	3.85 m

(*) medición sobre plano catastral

Foto aérea

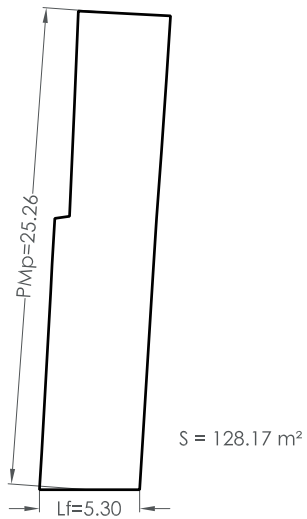

Planta
E: 1/400

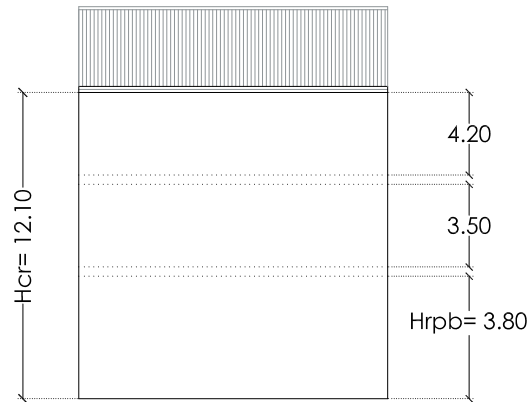

Esquema de Fachada

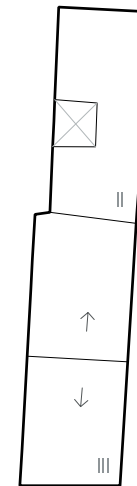

Esquema de ocupación - Planta-
E: 1/400

VALORACIÓN PORMENORIZADA

	Nº Referencia	Elem. Propios	Elem. Impr.
Cubierta			
Tipología		x	
Revestimientos		x	
Elementos singulares			
Fachada			
Alero	1	x	
Fenestración		x	
Carpinterías		x	
Rejerías	2	x	
Revestimientos	1, 2, 3, 4	x	
Color		x	
Canalón y bajantes	1, 2, 3		x
Elementos de interés	1, 2, 3, 4	x	
Interior			
Escaleras			
Revestimientos			
Otros			



1



2



3



4

	Descripción
Cubierta	
Tipología	Inclinada
Revestimientos	Teja árabe
Elementos singulares	
Fachada	
Alero	Cornisa moldurada
Fenestración	Dinteles moldurados en planta superior
Carpinterías	Madera
Rejerías	Hierro forjado
Revestimientos	Enfoscado pintado
Color	Beige
Canalón y bajantes	P.V.C.
Elementos de interés	Ménsulas, rosetas, dinteles
Interior	
Escaleras	
Revestimientos	
Otros	



NORMATIVA DE PROTECCIÓN

PARCELA PROTEGIDA: 93987/38; C/ El Raval, nº 14	Área de vigilancia arqueológica 5- CENTRO HISTÓRICO BAJO MEDIEVAL - PORTAL DE VALENCIA
Z.O.U. CHP - II (Título II, Capítulo 2 Sección Segunda Normas Urbanísticas PeP)	Título III, Capítulo 12 Normas Urbanísticas PeP

CONDICIONES PARTICULARES DEL NIVEL DE PROTECCIÓN

ELEMENTOS	CUERPO PRINCIPAL			PATIO	EDIFICACIÓN AUXILIAR
	Fachada - Cubierta	Fachada posterior	Interior		
PROTECCIÓN	SI	SI	SI	NO	NO
DEMOLICIÓN	NO	NO	NO	SI	SI
OBRAS PERMITIDAS	Conservación:	Conservación:	Conservación:	Conservación:	Conservación:
	x Mantenimiento	x Mantenimiento	x Mantenimiento	x Mantenimiento	x Mantenimiento
	x Restauración	x Restauración	x Restauración	x Restauración	x Restauración
	Restauración:	Restauración:	Restauración:	Restauración:	Restauración:
	x Recuperación	x Recuperación	x Recuperación	x Recuperación	x Recuperación
	x Arqueológica	x Arqueológica	x Arqueológica	x Arqueológica	x Arqueológica
	Rehabilitación:	Rehabilitación:	Rehabilitación:	Rehabilitación:	Rehabilitación:
	Modernización	x Modernización	x Modernización	x Modernización	x Modernización
	Reforma	x Reforma	x Reforma	x Reforma	x Reforma
	<p><u>Condiciones Generales:</u> Título I, Capítulo 1 Normas Urbanísticas del Catálogo. Sección Primera</p>				
<p><u>Condiciones Particulares:</u></p> <ul style="list-style-type: none"> - Restauración: <ul style="list-style-type: none"> - Fachada y cubierta: se eliminarán los "elementos impropios" señalados en la valoración pormenorizada. - Cubierta: pueden conllevar un cambio de materiales siempre que no trascienda a la imagen exterior de la misma. - Rehabilitación: <ul style="list-style-type: none"> - Fachada trasera: se deberá tener en cuenta, <ul style="list-style-type: none"> - La recuperación de los huecos originales y recomposición de la fachada con integración de estos - La recuperación de carpinterías y revestimientos originales o reconstrucción de los mismos. - No se permite la utilización de elementos volados y balcones, salvo el alero. - Interior: no se permite la modificación de las alturas existentes entre las plantas. 			<p><u>Condiciones Obligatorias en el caso de realizar una intervención integral en el inmueble:</u></p> <p>En obras de nueva planta:</p> <ul style="list-style-type: none"> - Ocupación de la parcela: 80% sup. parcela. - Patio: - círculo inscrito $\geq 4m$ <ul style="list-style-type: none"> - no se permite la cubrición del patio <p>- Edificación auxiliar:</p> <ul style="list-style-type: none"> - número de plantas: II - altura de cornisa: la correspondiente a II plantas del cuerpo principal. - tipología de cubierta: azotea plana o inclinada - pendiente cubierta inclinada de 25% al 40% - altura total (azotea plana): antepecho de 1,50m sobre la altura de cornisa. - Fachada: huecos de proporción vertical con disposición y dimensiones característicos de la zona, paramentos planos sin elementos volados, revestimientos realizados con enfoscados maestreados pintados, carpintería de material igual al existente en el cuerpo principal. - Se permite la unión con el cuerpo principal mediante una construcción de profundidad $\leq 2m$ y cubierta plana, el resto de parámetros de aplicación son los definidos para la edificación auxiliar. 		

PANELES CERÁMICOS: No Procede

ORDENAZA GRÁFICA

Elementos Protegidos:

PARÁMETROS OBRAS DE NUEVA PLANTA
-Esquemas de ocupación de parcela-

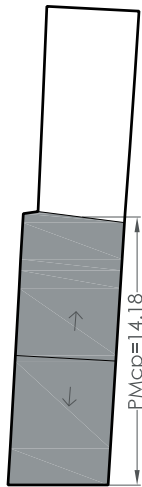

Cuerpo principal protegido
E: 1/400

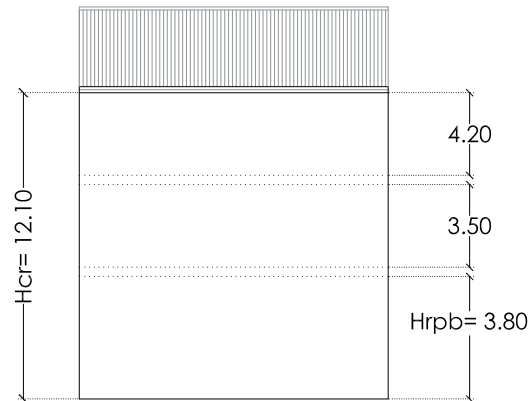

Fachada protegida

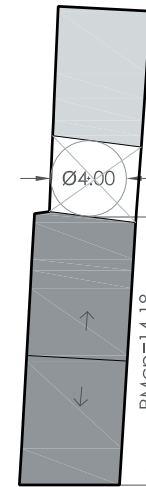

Esquema de ocupación - Planta-
E: 1/400

S: Superficie de parcela

PMp: Profundidad media de parcela

PMcp: Profundidad media del cuerpo principal

Lf: Longitud de fachada

Lfcp: Longitud de fachada del cuerpo principal

Hrc: Altura media de cornisa

Hrpb: Altura media de primer forjado

Altura media entre forjados

(Nota: - cotas en metros, las medidas son aproximadas)

VALORACIÓN PORMENORIZADA

	Nº Referencia	Elem. Propios	Elem. Impr.
Cubierta			
Tipología		x	
Revestimientos		x	
Elementos singulares	1	x	
Fachada			
Alero			
Fenestración		x	
Carpinterías	1, 2, 3, 4	x	
Rejerías	2, 4	x	
Revestimientos	1, 2, 3, 4	x	
Color		x	
Canalón y bajantes			
Elementos de interés	1, 2, 3, 4	x	
Interior			
Escaleras			
Revestimientos			
Otros			

	Descripción
Cubierta	
Tipología	Plana
Revestimientos	Baldosín catalán
Elementos singulares	Antepecho con remate ornamental
Fachada	
Alero	
Fenestración	
Carpinterías	Madera
Rejerías	Hierro forjado
Revestimientos	Enfoscado pintado
Color	Beige, blanco
Canalón y bajantes	
Elementos de interés	Remate, rejerías, mirador, frisos
Interior	
Escaleras	
Revestimientos	
Otros	



Foto lateral