



DATOS IDENTIFICATIVOS		PROTECCIÓN AMBIENTAL
Vivienda Unifamiliar	C/ Les Placetes, nº 6, C/ Comunitat de Regants, nº 2	Ref. Catastral: 94974/10
		<p>Anterior: P. 3</p> <p>Afecciones Patrimoniales: Incluido en el Área de Protección del Bien de Interés Cultural del Núcleo Histórico de la Ciutat Vella de Burriana y Barrio de Sant Blai.</p>
DESCRIPCIÓN		
<p>El edificio ocupa parcela estrecha y consta de Planta Baja y Piso. Ejemplo de arquitectura tradicional con fachada embellecida mediante un estucado imitando sillares, grandes ménsulas que soportan la balconada del piso, puertas de madera trabajada cuidadosamente y guardapersianas bordados. Cornisa moldurada sobre cartelas.</p>		
ESTADO DE CONSERVACIÓN	USOS	OBSERVACIONES
Deficiente	<p>Propuesto: Residencial</p> <p>Anterior: Residencial</p>	<p>Actuaciones arquitectónicas: Ninguna</p> <p>Actuaciones arqueológicas: Ninguna</p>

IDENTIFICACIÓN PORMENORIZADA



Foto aérea

S: Superficie de parcela: (*)	108.24 m <sup>2</sup> (S protegida = 42.77 m <sup>2</sup> )
PMp: Profundidad media de parcela: (*)	10.67 m
PMcp: Profundidad media del cuerpo principal:	10.86 m
Lf: Longitud de fachada: (*)	11.02 m
Lfcp: Longitud de fachada del cuerpo principal:	3.94 m
Hrc: Altura media de cornisa:	8.20 m
Hrpb: Altura media de primer forjado:	3.90 m
Altura media entre forjados:	3.20 m

(\*) medición sobre plano catastral

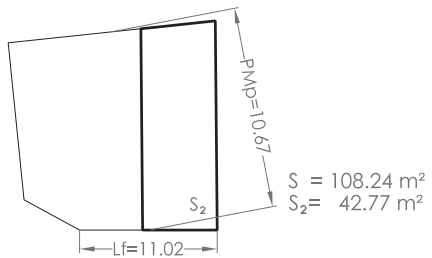

Planta  
E: 1/400

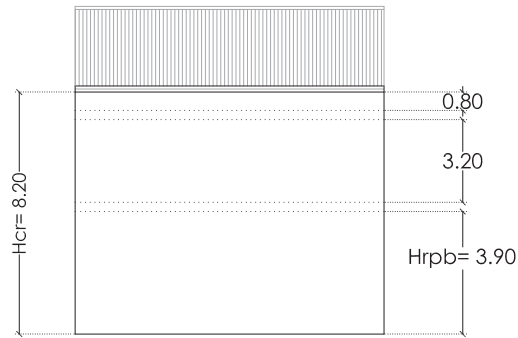

Esquema de Fachada

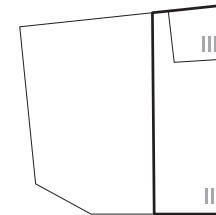

Esquema de ocupación - Planta-  
E: 1/400

**VALORACIÓN PORMENORIZADA**

	Nº Referencia	Elem. Propios	Elem. Impr.
<b>Cubierta</b>			
Tipología		x	
Revestimientos		x	
Elementos singulares			
<b>Fachada</b>			
Alero	1	x	
Fenestración		x	
Carpinterías	1, 2, 4	x	
Rejerías	1, 2	x	
Revestimientos	1, 2, 3, 4	x	
Color		x	
Canalón y bajantes	2		x
Elementos de interés	1, 2, 3, 4	x	
<b>Interior</b>			
Escaleras			
Revestimientos			
Otros			



1



2



3



4

	Descripción
<b>Cubierta</b>	
Tipología	Plana
Revestimientos	Baldosín catalán
Elementos singulares	
<b>Fachada</b>	
Alero	Cornisa sobre canes
Fenestración	
Carpinterías	Madera
Rejerías	Hierro forjado
Revestimientos	Enfoscado pintado
Color	Beige, blanco
Canalón y bajantes	
Elementos de interés	Ménsulas, rosetas, portón
<b>Interior</b>	
Escaleras	
Revestimientos	
Otros	



## NORMATIVA DE PROTECCIÓN

PARCELA PROTEGIDA: 94974/10; C/ Les Placetes, nº 6, C/ Comunitat de Regants, nº 2	Área de vigilancia arqueológica 1 - CENTRO HISTÓRICO MEDIEVAL
Z.O.U. CHP - I (Título II, Capítulo 2 Sección Primera Normas Urbanísticas PeP)	Título III, Capítulo 12 Normas Urbanísticas PeP

## CONDICIONES PARTICULARES DEL NIVEL DE PROTECCIÓN

ELEMENTOS	CUERPO PRINCIPAL			PATIO	EDIFICACIÓN AUXILIAR
	Fachada - Cubierta	Fachada posterior	Interior		
PROTECCIÓN	SI	SI	SI	NO	NO
DEMOLICIÓN	NO	NO	NO	SI	SI
OBRAS PERMITIDAS	Conservación:	Conservación:	Conservación:	Conservación:	Conservación:
	x Mantenimiento	x Mantenimiento	x Mantenimiento	x Mantenimiento	x Mantenimiento
	x Restauración	x Restauración	x Restauración	x Restauración	x Restauración
	Restauración:	Restauración:	Restauración:	Restauración:	Restauración:
	x Recuperación	x Recuperación	x Recuperación	x Recuperación	x Recuperación
	x Arqueológica	x Arqueológica	x Arqueológica	x Arqueológica	x Arqueológica
	Rehabilitación:	Rehabilitación:	Rehabilitación:	Rehabilitación:	Rehabilitación:
	Modernización	x Modernización	x Modernización	x Modernización	x Modernización
	Reforma	x Reforma	x Reforma	x Reforma	x Reforma
	<u>Condiciones Generales:</u> Título I, Capítulo 1 Normas Urbanísticas del Catálogo. Sección Primera				
	<u>Condiciones Particulares:</u>			<u>Condiciones Obligatorias en el caso de realizar una intervención integral en el inmueble:</u>	
	<ul style="list-style-type: none"> <li>- Restauración: <ul style="list-style-type: none"> <li>- Fachada y cubierta: se eliminarán los "elementos impropios" señalados en la valoración pormenorizada.</li> <li>- Cubierta: pueden conllevar un cambio de materiales siempre que no trascienda a la imagen exterior de la misma.</li> </ul> </li> <li>- Rehabilitación: <ul style="list-style-type: none"> <li>- Fachada trasera: se deberá tener en cuenta, <ul style="list-style-type: none"> <li>- La recuperación de los huecos originales y recomposición de la fachada con integración de estos</li> <li>- La recuperación de carpinterías y revestimientos originales o reconstrucción de los mismos.</li> <li>- No se permite la utilización de elementos volados y balcones, salvo el alero.</li> </ul> </li> <li>- Interior: no se permite la modificación de las alturas existentes entre las plantas.</li> </ul> </li> </ul>			<ul style="list-style-type: none"> <li>En obras de nueva planta: <ul style="list-style-type: none"> <li>- Ocupación de la parcela: 80% sup. parcela.</li> </ul> </li> <li>- Patio: - círculo inscrito <math>\geq</math> 4m <ul style="list-style-type: none"> <li>- no se permite la cubrición del patio</li> </ul> </li> <li>- Edificación auxiliar: <ul style="list-style-type: none"> <li>- número de plantas: II</li> <li>- altura de cornisa: la correspondiente a II plantas del cuerpo principal.</li> <li>- tipología de cubierta: azotea plana o inclinada</li> <li>- pendiente cubierta inclinada de 25% al 40%</li> <li>- altura total (azotea plana): antepecho de 1,50m sobre la altura de cornisa.</li> <li>- Fachada: huecos de proporción vertical con disposición y dimensiones característicos de la zona, paramentos planos sin elementos volados, revestimientos realizados con enfoscados maestreados pintados, carpintería de material igual al existente en el cuerpo principal.</li> <li>- Se permite la unión con el cuerpo principal mediante una construcción de profundidad <math>\leq</math> 2m y cubierta plana, el resto de parámetros de aplicación son los definidos para la edificación auxiliar.</li> </ul> </li> </ul>	
	PANELES CERÁMICOS: No Procede				

## ORDENAZA GRÁFICA

Elementos Protegidos:

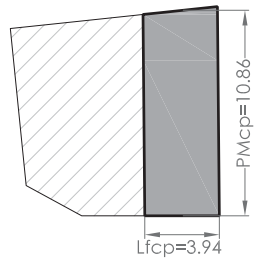
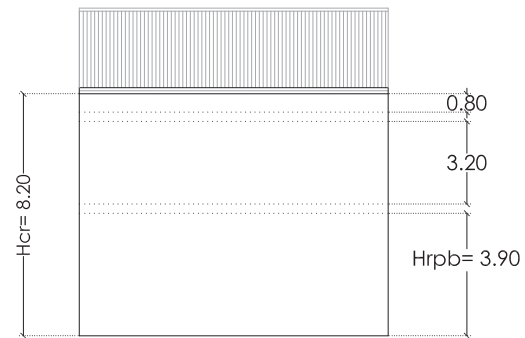
PARÁMETROS OBRAS DE NUEVA PLANTA  
-Esquemas de ocupación de parcela-Cuerpo principal protegido  
E: 1/400

Fachada protegida

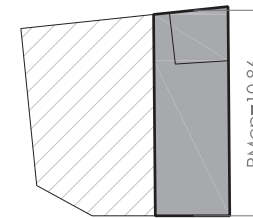
Esquema de ocupación - Planta-  
E: 1/400

S: Superficie de parcela

PMp: Profundidad media de parcela

PMcp: Profundidad media del cuerpo principal

Lf: Longitud de fachada

Lfcp: Longitud de fachada del cuerpo principal



Hrc: Altura media de cornisa

Hrpb: Altura media de primer forjado

Altura media entre forjados

(Nota: - cotas en metros, las medidas son aproximadas)



DATOS IDENTIFICATIVOS		PROTECCIÓN AMBIENTAL
Vivienda Unifamiliar	C/ El Barranquet, nº 25, C/ Comunitat de Regants, nº 6	Ref. Catastral: 94974/11
		<p>Anterior: P. 3</p> <p>Afecciones Patrimoniales: Incluido en el Área de Protección del Bien de Interés Cultural del Núcleo Histórico de la Ciutat Vella de Burriana y Barrio de Sant Blai.</p>
DESCRIPCIÓN		
<p>Edificio en esquina de Planta Baja + 2 rematada por cornisa moldurada. La fachada principal, recayente en la C/ Barranquet, presenta dos huecos por planta y remate de antepecho de obra entre pilastras. Balconada en planta principal y balcones individuales en la superior, de barandilla sobre losas molduradas.</p>		
ESTADO DE CONSERVACIÓN	USOS	OBSERVACIONES
Deficiente	Propuesto: Residencial Anterior: Residencial	Actuaciones arquitectónicas: Ninguna Actuaciones arqueológicas: Ninguna

## IDENTIFICACIÓN PORMENORIZADA



Foto aérea

S: Superficie de parcela: (*)	87.04 m <sup>2</sup>
PMp: Profundidad media de parcela: (*)	19.89 m
PMcp: Profundidad media del cuerpo principal:	19.89 m
Lf: Longitud de fachada: (*)	4.78 m
Lfcp: Longitud de fachada del cuerpo principal:	4.78 m
Hrc: Altura media de cornisa:	10.10 m
Hrpb: Altura media de primer forjado:	3.40 m
Altura media entre forjados:	3.05 m

(\*) medición sobre plano catastral

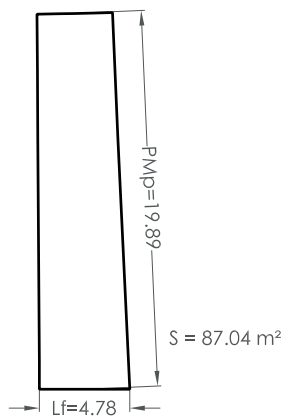
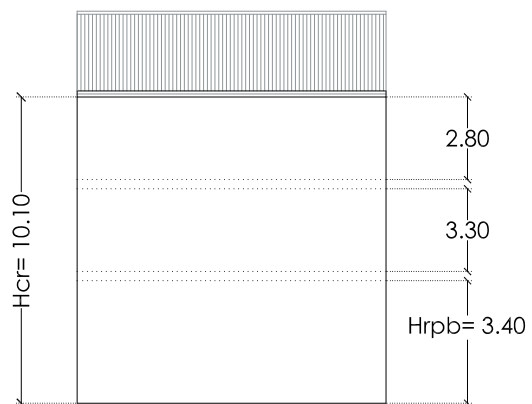
Planta  
E: 1/400

Esquema de Fachada

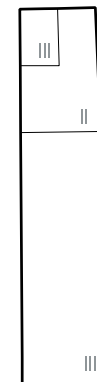
Esquema de ocupación - Planta-  
E: 1/400

VALORACIÓN PORMENORIZADA

	Nº Referencia	Elem. Propios	Elem. Impr.
<b>Cubierta</b>			
Tipología		x	
Revestimientos		x	
Elementos singulares	1	x	
<b>Fachada</b>			
Alero	1	x	
Fenestración		x	
Carpinterías	1, 3, 4	x	
Rejerías	2, 4	x	
Revestimientos	1, 2, 3, 4	x	
Color		x	
Canalón y bajantes			x
Elementos de interés	1, 2, 3, 4	x	
<b>Interior</b>			
Escaleras			
Revestimientos			
Otros			



1



2



3



4

	Descripción
<b>Cubierta</b>	
Tipología	Plana
Revestimientos	Baldosín catalán
Elementos singulares	Antepecho de obra
<b>Fachada</b>	
Alero	Cornisa moldurada
Fenestración	
Carpinterías	Madera
Rejerías	Hierro forjado
Revestimientos	Enfoscado pintado
Color	Albero, blanco
Canalón y bajantes	
Elementos de interés	
<b>Interior</b>	
Escaleras	
Revestimientos	
Otros	





## NORMATIVA DE PROTECCIÓN

PARCELA PROTEGIDA: 94974/11; C/ El Barranquet, nº 25, C/ Comunitat de Regants, nº 6	Área de vigilancia arqueológica 1 - CENTRO HISTÓRICO MEDIEVAL
Z.O.U. CHP - I (Título II, Capítulo 2 Sección Primera Normas Urbanísticas PeP)	Título III, Capítulo 12 Normas Urbanísticas PeP

## CONDICIONES PARTICULARES DEL NIVEL DE PROTECCIÓN

ELEMENTOS	CUERPO PRINCIPAL			PATIO	EDIFICACIÓN AUXILIAR
	Fachada - Cubierta	Fachada posterior	Interior		
PROTECCIÓN	SI	SI	SI	NO	NO
DEMOLICIÓN	NO	NO	NO	SI	SI
OBRAS PERMITIDAS	Conservación:	Conservación:	Conservación:	Conservación:	Conservación:
	x Mantenimiento	x Mantenimiento	x Mantenimiento	x Mantenimiento	x Mantenimiento
	x Restauración	x Restauración	x Restauración	x Restauración	x Restauración
	Restauración:	Restauración:	Restauración:	Restauración:	Restauración:
	x Recuperación	x Recuperación	x Recuperación	x Recuperación	x Recuperación
	x Arqueológica	x Arqueológica	x Arqueológica	x Arqueológica	x Arqueológica
	Rehabilitación:	Rehabilitación:	Rehabilitación:	Rehabilitación:	Rehabilitación:
	Modernización	x Modernización	x Modernización	x Modernización	x Modernización
	Reforma	x Reforma	x Reforma	x Reforma	x Reforma
	<p><u>Condiciones Generales:</u> Título I, Capítulo 1 Normas Urbanísticas del Catálogo. Sección Primera</p>				
<p><u>Condiciones Particulares:</u></p> <ul style="list-style-type: none"> <li>- Restauración: <ul style="list-style-type: none"> <li>- Fachada y cubierta: se eliminarán los "elementos impropios" señalados en la valoración pormenorizada.</li> <li>- Cubierta: pueden conllevar un cambio de materiales siempre que no trascienda a la imagen exterior de la misma.</li> </ul> </li> <li>- Rehabilitación: <ul style="list-style-type: none"> <li>- Fachada trasera: se deberá tener en cuenta, <ul style="list-style-type: none"> <li>- La recuperación de los huecos originales y recomposición de la fachada con integración de estos</li> <li>- La recuperación de carpinterías y revestimientos originales o reconstrucción de los mismos.</li> <li>- No se permite la utilización de elementos volados y balcones, salvo el alero.</li> </ul> </li> <li>- Interior: no se permite la modificación de las alturas existentes entre las plantas.</li> </ul> </li> </ul>			<p><u>Condiciones Obligatorias en el caso de realizar una intervención integral en el inmueble:</u></p> <p>En obras de nueva planta:</p> <ul style="list-style-type: none"> <li>- Ocupación de la parcela: 80% sup. parcela.</li> <li>- Patio: - círculo inscrito <math>\geq</math> 4m <ul style="list-style-type: none"> <li>- no se permite la cubrición del patio</li> </ul> </li> </ul> <p>- Edificación auxiliar:</p> <ul style="list-style-type: none"> <li>- número de plantas: II</li> <li>- altura de cornisa: la correspondiente a II plantas del cuerpo principal.</li> <li>- tipología de cubierta: azotea plana o inclinada</li> <li>- pendiente cubierta inclinada de 25% al 40%</li> <li>- altura total (azotea plana): antepecho de 1,50m sobre la altura de cornisa.</li> <li>- Fachada: huecos de proporción vertical con disposición y dimensiones característicos de la zona, paramentos planos sin elementos volados, revestimientos realizados con enfoscados maestreados pintados, carpintería de material igual al existente en el cuerpo principal.</li> <li>- Se permite la unión con el cuerpo principal mediante una construcción de profundidad <math>\leq</math> 2m y cubierta plana, el resto de parámetros de aplicación son los definidos para la edificación auxiliar.</li> </ul>		
PANELES CERÁMICOS: No Procede					

ORDENAZA GRÁFICA

Elementos Protegidos:

PARÁMETROS OBRAS DE NUEVA PLANTA  
-Esquemas de ocupación de parcela-

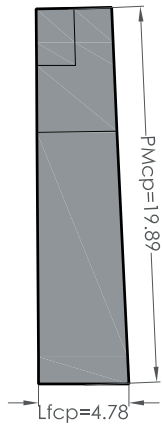

Cuerpo principal protegido  
E: 1/400

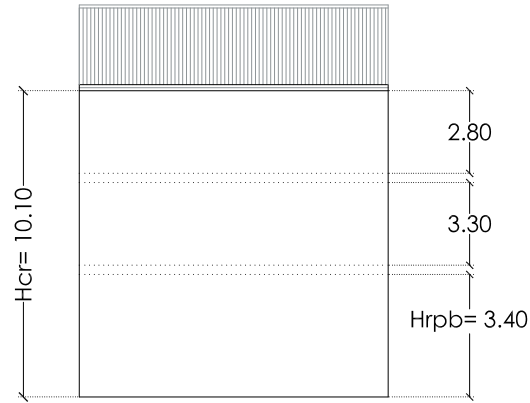

Fachada protegida

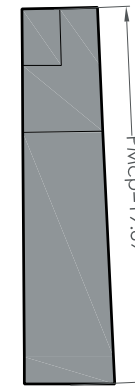

Esquema de ocupación - Planta-  
E: 1/400

S: Superficie de parcela

PMp: Profundidad media de parcela

PMcp: Profundidad media del cuerpo principal

Lf: Longitud de fachada

Lfcp: Longitud de fachada del cuerpo principal



Hrc: Altura media de cornisa

Hrpb: Altura media de primer forjado

Altura media entre forjados

(Nota: - cotas en metros, las medidas son aproximadas)



DATOS IDENTIFICATIVOS		PROTECCIÓN AMBIENTAL
Vivienda Unifamiliar	C/ El Barranquet, nº 17	Ref. Catastral: 94974/15
		<p>Anterior: P. 3</p> <p>Afecciones Patrimoniales: Incluido en el Área de Protección del Bien de Interés Cultural del Núcleo Histórico de la Ciutat Vella de Burriana y Barrio de Sant Blai.</p>
DESCRIPCIÓN		
<p>Vivienda entre medianeras de Planta Baja + 2. Destaca el mirador volado de madera que ocupa todo el ancho de fachada en la planta principal y descansa sobre ménsulas. Sobre el mirador, balcón de barandilla de líneas curvas. Fachada rematada por cornisa sobre canes y rosetas.</p>		
ESTADO DE CONSERVACIÓN	USOS	OBSERVACIONES
Bueno	<p>Propuesto: Residencial</p> <p>Anterior: Residencial</p>	<p>Actuaciones arquitectónicas: Ninguna</p> <p>Actuaciones arqueológicas: Ninguna</p>

IDENTIFICACIÓN PORMENORIZADA



Foto aérea

S: Superficie de parcela: (*)	91.48 m <sup>2</sup>
PMp: Profundidad media de parcela: (*)	22.57 m
PMcp: Profundidad media del cuerpo principal:	12.51 m
Lf: Longitud de fachada: (*)	4.63 m
Lfcp: Longitud de fachada del cuerpo principal:	4.63 m
Hrc: Altura media de cornisa:	11.50 m
Hrpb: Altura media de primer forjado:	4.50 m
Altura media entre forjados:	2.90 m

(\*) medición sobre plano catastral

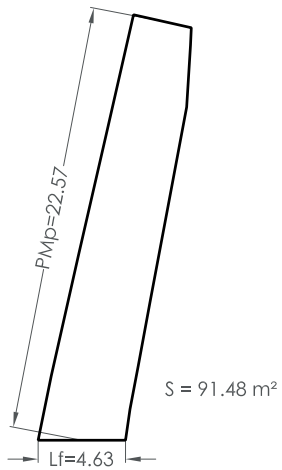

Planta  
E: 1/400

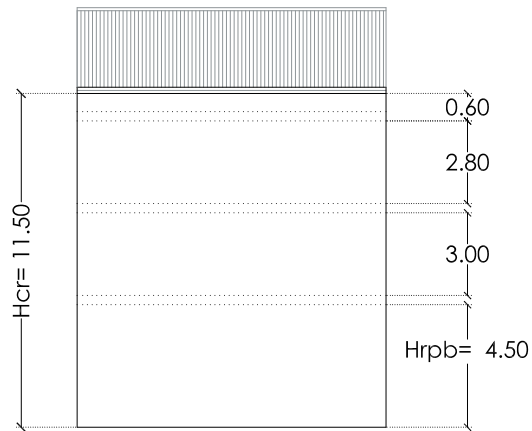

Esquema de Fachada

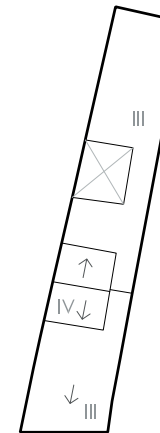

Esquema de ocupación - Planta-  
E: 1/400

VALORACIÓN PORMENORIZADA

	Nº Referencia	Elem. Propios	Elem. Impr.
<b>Cubierta</b>			
Tipología		x	
Revestimientos		x	
Elementos singulares			
<b>Fachada</b>			
Alero	1	x	
Fenestración		x	
Carpinterías	2, 4	x	
Rejerías	2, 4	x	
Revestimientos	1, 2, 3, 4	x	
Color		x	
Canalón y bajantes			
Elementos de interés	1, 2, 3, 4	x	
<b>Interior</b>			
Escaleras			
Revestimientos			
Otros			



1



2



3



4

	Descripción
<b>Cubierta</b>	
Tipología	Inclinada
Revestimientos	Teja árabe
Elementos singulares	
<b>Fachada</b>	
Alero	Cornisa sobre canes y rosetas
Fenestración	
Carpinterías	Madera
Rejerías	Hierro forjado
Revestimientos	Enfoscado pintado
Color	Blanco, azul
Canalón y bajantes	
Elementos de interés	Ménsulas, cornisa sobre canes, mirador
<b>Interior</b>	
Escaleras	
Revestimientos	
Otros	



## NORMATIVA DE PROTECCIÓN

PARCELA PROTEGIDA: 94974/15; C/ El Barranquet, nº 17	Área de vigilancia arqueológica 1 - CENTRO HISTÓRICO MEDIEVAL
Z.O.U. CHP - I (Título II, Capítulo 2 Sección Primera Normas Urbanísticas PeP)	Título III, Capítulo 12 Normas Urbanísticas PeP

## CONDICIONES PARTICULARES DEL NIVEL DE PROTECCIÓN

ELEMENTOS	CUERPO PRINCIPAL			PATIO	EDIFICACIÓN AUXILIAR
	Fachada - Cubierta	Fachada posterior	Interior		
PROTECCIÓN	SI	SI	SI	NO	NO
DEMOLICIÓN	NO	NO	NO	SI	SI
OBRAS PERMITIDAS	Conservación:	Conservación:	Conservación:	Conservación:	Conservación:
	x Mantenimiento	x Mantenimiento	x Mantenimiento	x Mantenimiento	x Mantenimiento
	x Restauración	x Restauración	x Restauración	x Restauración	x Restauración
	Restauración:	Restauración:	Restauración:	Restauración:	Restauración:
	x Recuperación	x Recuperación	x Recuperación	x Recuperación	x Recuperación
	x Arqueológica	x Arqueológica	x Arqueológica	x Arqueológica	x Arqueológica
	Rehabilitación:	Rehabilitación:	Rehabilitación:	Rehabilitación:	Rehabilitación:
	Modernización	x Modernización	x Modernización	x Modernización	x Modernización
	Reforma	x Reforma	x Reforma	x Reforma	x Reforma
	<p><u>Condiciones Generales:</u> Título I, Capítulo 1 Normas Urbanísticas del Catálogo. Sección Primera</p>				
<p><u>Condiciones Particulares:</u></p> <ul style="list-style-type: none"> <li>- Restauración: <ul style="list-style-type: none"> <li>- Fachada y cubierta: se eliminarán los "elementos impropios" señalados en la valoración pormenorizada.</li> <li>- Cubierta: pueden conllevar un cambio de materiales siempre que no trascienda a la imagen exterior de la misma.</li> </ul> </li> <li>- Rehabilitación: <ul style="list-style-type: none"> <li>- Fachada trasera: se deberá tener en cuenta, <ul style="list-style-type: none"> <li>- La recuperación de los huecos originales y recomposición de la fachada con integración de estos</li> <li>- La recuperación de carpinterías y revestimientos originales o reconstrucción de los mismos.</li> <li>- No se permite la utilización de elementos volados y balcones, salvo el alero.</li> </ul> </li> <li>- Interior: no se permite la modificación de las alturas existentes entre las plantas.</li> </ul> </li> </ul>			<p><u>Condiciones Obligatorias en el caso de realizar una intervención integral en el inmueble:</u></p> <p>En obras de nueva planta:</p> <ul style="list-style-type: none"> <li>- Ocupación de la parcela: 80% sup. parcela.</li> <li>- Patio: - círculo inscrito <math>\geq 4m</math> <ul style="list-style-type: none"> <li>- no se permite la cubrición del patio</li> </ul> </li> <li>- Edificación auxiliar: <ul style="list-style-type: none"> <li>- número de plantas: II</li> <li>- altura de cornisa: la correspondiente a II plantas del cuerpo principal.</li> <li>- tipología de cubierta: azotea plana o inclinada</li> <li>- pendiente cubierta inclinada de 25% al 40%</li> <li>- altura total (azotea plana): antepecho de 1,50m sobre la altura de cornisa.</li> <li>- Fachada: huecos de proporción vertical con disposición y dimensiones característicos de la zona, paramentos planos sin elementos volados, revestimientos realizados con enfoscados maestreados pintados, carpintería de material igual al existente en el cuerpo principal.</li> <li>- Se permite la unión con el cuerpo principal mediante una construcción de profundidad <math>\leq 2m</math> y cubierta plana, el resto de parámetros de aplicación son los definidos para la edificación auxiliar.</li> </ul> </li> </ul>		
PANELES CERÁMICOS: No Procede					

ORDENAZA GRÁFICA

Elementos Protegidos:

PARÁMETROS OBRAS DE NUEVA PLANTA  
-Esquemas de ocupación de parcela-

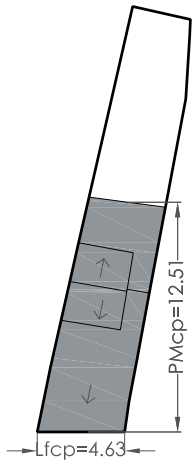

Cuerpo principal protegido  
E: 1/400

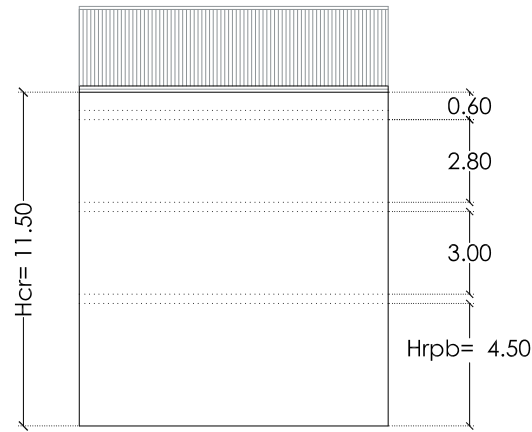

Esquema de Fachada

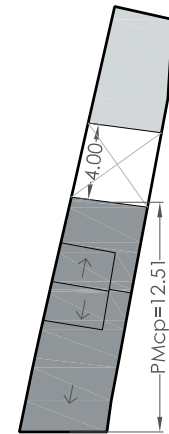

Esquema de ocupación - Planta-  
E: 1/400

S: Superficie de parcela

PMp: Profundidad media de parcela

PMcp: Profundidad media del cuerpo principal

Lf: Longitud de fachada

Lfcp: Longitud de fachada del cuerpo principal



Hrc: Altura media de cornisa

Hrpb: Altura media de primer forjado

Altura media entre forjados

(Nota: - cotas en metros, las medidas son aproximadas)



DATOS IDENTIFICATIVOS		PROTECCIÓN AMBIENTAL
Vivienda Unifamiliar	C/ El Barranquet, nº 13	Ref. Catastral: 94974/17
		<p>Anterior: P. 3</p> <p>Afecciones Patrimoniales: Incluido en el Área de Protección del Bien de Interés Cultural del Núcleo Histórico de la Ciutat Vella de Burriana y Barrio de Sant Blai.</p>
DESCRIPCIÓN		
<p>Conjunto de dos viviendas unifamiliares, iguales, de Planta Baja + 2 (94974/17 y 94974/18) ambas entre medianeras y con fachada rematada por cornisa sobre canes. La decoración se concentra en las ménsulas de los bajobalcones y en el entorno de los huecos, con columnillas corintias a modo de jambas que soportan un dintel sobre el que apoya moldura de volutas.</p>		
ESTADO DE CONSERVACIÓN	USOS	OBSERVACIONES
Regular	<p>Propuesto: Residencial</p> <p>Anterior: Residencial</p>	<p>Actuaciones arquitectónicas: Ninguna</p> <p>Actuaciones arqueológicas: Ninguna</p>



IDENTIFICACIÓN PORMENORIZADA



Foto aérea

S: Superficie de parcela: (*)	109.60 m <sup>2</sup>
PMp: Profundidad media de parcela: (*)	24.74 m
PMcp: Profundidad media del cuerpo principal:	13.18 m
Lf: Longitud de fachada: (*)	4.86 m
Lfcp: Longitud de fachada del cuerpo principal:	4.86 m
Hrc: Altura media de cornisa:	10.00 m
Hrpb: Altura media de primer forjado:	3.30 m
Altura media entre forjados:	3.05 m

(\*) medición sobre plano catastral

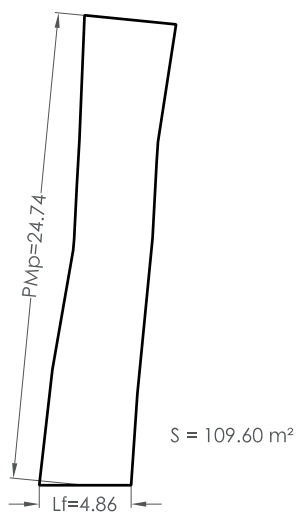

Planta  
E: 1/400

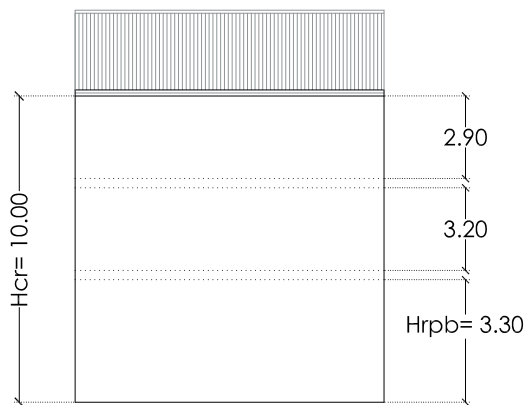

Esquema de Fachada

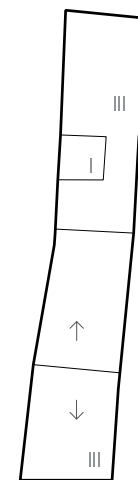

Esquema de ocupación - Planta-  
E: 1/400

VALORACIÓN PORMENORIZADA

	Nº Referencia	Elem. Propios	Elem. Impr.
<b>Cubierta</b>			
Tipología		x	
Revestimientos		x	
Elementos singulares			
<b>Fachada</b>			
Alero	1	x	
Fenestración		x	
Carpinterías	1, 2, 3, 4		x
Rejerías	3, 4	x	
Revestimientos	1, 2, 3, 4	x	
Color		x	
Canalón y bajantes	2, 3		x
Elementos de interés	1, 2, 3, 4	x	
<b>Interior</b>			
Escaleras			
Revestimientos			
Otros			



1



2



3



4

	Descripción
<b>Cubierta</b>	
Tipología	Inclinada
Revestimientos	Teja árabe
Elementos singulares	
<b>Fachada</b>	
Alero	Cornisa sobre canes
Fenestración	
Carpinterías	Aluminio
Rejerías	Hierro forjado
Revestimientos	Enfoscado pintado
Color	Gris, blanco
Canalón y bajantes	
Elementos de interés	Ménsulas, cornisa sobre canes
<b>Interior</b>	
Escaleras	
Revestimientos	
Otros	



## NORMATIVA DE PROTECCIÓN

PARCELA PROTEGIDA: 94974/17; C/ El Barranquet, nº 13	Área de vigilancia arqueológica 1 - CENTRO HISTÓRICO MEDIEVAL
Z.O.U. CHP - I (Título II, Capítulo 2 Sección Primera Normas Urbanísticas PeP)	Título III, Capítulo 12 Normas Urbanísticas PeP

## CONDICIONES PARTICULARES DEL NIVEL DE PROTECCIÓN

ELEMENTOS	CUERPO PRINCIPAL			PATIO	EDIFICACIÓN AUXILIAR	
	Fachada - Cubierta	Fachada posterior	Interior			
PROTECCIÓN	SI	SI	SI	NO	NO	
DEMOLICIÓN	NO	NO	NO	SI	SI	
OBRAS PERMITIDAS	Conservación:	Conservación:	Conservación:	Conservación:	Conservación:	
	x Mantenimiento	x Mantenimiento	x Mantenimiento	x Mantenimiento	x Mantenimiento	
	x Restauración	x Restauración	x Restauración	x Restauración	x Restauración	
	Restauración:	Restauración:	Restauración:	Restauración:	Restauración:	
	x Recuperación	x Recuperación	x Recuperación	x Recuperación	x Recuperación	
	x Arqueológica	x Arqueológica	x Arqueológica	x Arqueológica	x Arqueológica	
	Rehabilitación:	Rehabilitación:	Rehabilitación:	Rehabilitación:	Rehabilitación:	
	Modernización	x Modernización	x Modernización	x Modernización	x Modernización	
	Reforma	x Reforma	x Reforma	x Reforma	x Reforma	
	<u>Condiciones Generales:</u> Título I, Capítulo 1 Normas Urbanísticas del Catálogo. Sección Primera					
	<u>Condiciones Particulares:</u>			<u>Condiciones Obligatorias en el caso de realizar una intervención integral en el inmueble:</u>		
	<ul style="list-style-type: none"> <li>- Restauración: <ul style="list-style-type: none"> <li>- Fachada y cubierta: se eliminarán los "elementos impropios" señalados en la valoración pormenorizada.</li> <li>- Cubierta: pueden conllevar un cambio de materiales siempre que no trascienda a la imagen exterior de la misma.</li> </ul> </li> <li>- Rehabilitación: <ul style="list-style-type: none"> <li>- Fachada trasera: se deberá tener en cuenta, <ul style="list-style-type: none"> <li>- La recuperación de los huecos originales y recomposición de la fachada con integración de estos</li> <li>- La recuperación de carpinterías y revestimientos originales o reconstrucción de los mismos.</li> <li>- No se permite la utilización de elementos volados y balcones, salvo el alero.</li> </ul> </li> <li>- Interior: no se permite la modificación de las alturas existentes entre las plantas.</li> </ul> </li> </ul>			<ul style="list-style-type: none"> <li>En obras de nueva planta: <ul style="list-style-type: none"> <li>- Ocupación de la parcela: 80% sup. parcela.</li> </ul> </li> <li>- Patio: - círculo inscrito <math>\geq</math> 4m <ul style="list-style-type: none"> <li>- no se permite la cubrición del patio</li> </ul> </li> <li>- Edificación auxiliar: <ul style="list-style-type: none"> <li>- número de plantas: II</li> <li>- altura de cornisa: la correspondiente a II plantas del cuerpo principal.</li> <li>- tipología de cubierta: azotea plana o inclinada</li> <li>- pendiente cubierta inclinada de 25% al 40%</li> <li>- altura total (azotea plana): antepecho de 1,50m sobre la altura de cornisa.</li> <li>- Fachada: huecos de proporción vertical con disposición y dimensiones característicos de la zona, paramentos planos sin elementos volados, revestimientos realizados con enfoscados maestreados pintados, carpintería de material igual al existente en el cuerpo principal.</li> <li>- Se permite la unión con el cuerpo principal mediante una construcción de profundidad <math>\leq</math> 2m y cubierta plana, el resto de parámetros de aplicación son los definidos para la edificación auxiliar.</li> </ul> </li> </ul>		
	PANELES CERÁMICOS: No Procede					

ORDENAZA GRÁFICA

Elementos Protegidos:

PARÁMETROS OBRAS DE NUEVA PLANTA  
-Esquemas de ocupación de parcela-

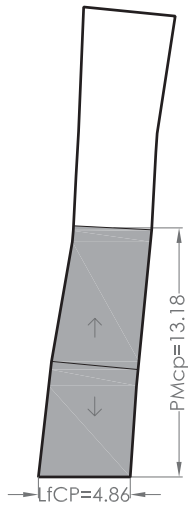

Cuerpo principal protegido  
E: 1/400

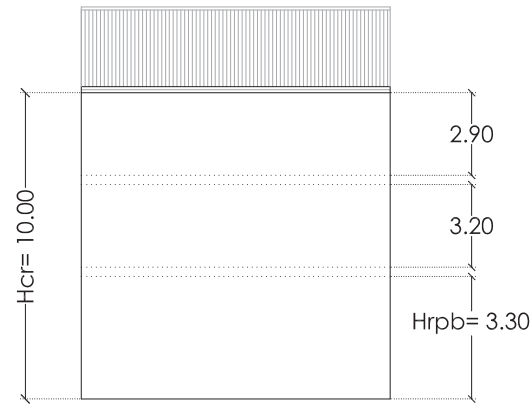

Fachada protegida

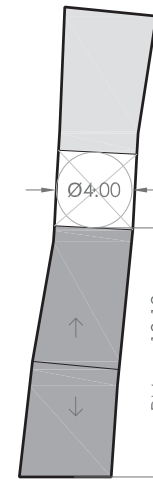

Esquema de ocupación - Planta-  
E: 1/400

S: Superficie de parcela

PMp: Profundidad media de parcela

PMcp: Profundidad media del cuerpo principal

Lf: Longitud de fachada

Lfcp: Longitud de fachada del cuerpo principal



Hrc: Altura media de cornisa

Hrpb: Altura media de primer forjado

Altura media entre forjados

(Nota: - cotas en metros, las medidas son aproximadas)

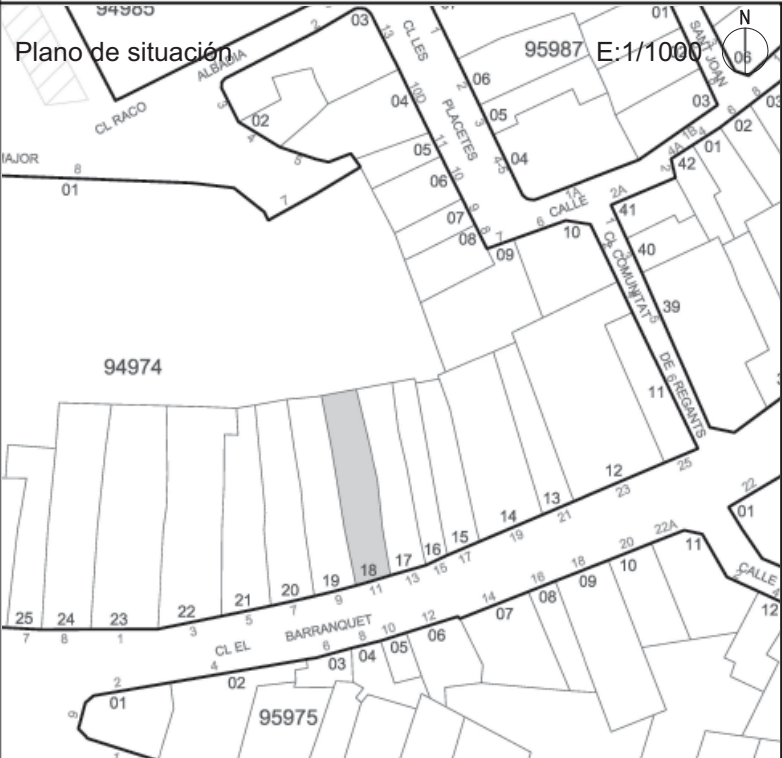

DATOS IDENTIFICATIVOS		PROTECCIÓN AMBIENTAL
Vivienda Unifamiliar	C/ El Barranquet, nº 11	Ref. Catastral: 94974/18
		<p>Anterior: P. 3</p> <p>Afecciones Patrimoniales: Incluido en el Área de Protección del Bien de Interés Cultural del Núcleo Histórico de la Ciutat Vella de Burriana y Barrio de Sant Blai.</p>
DESCRIPCIÓN		
<p>Conjunto de dos viviendas unifamiliares, iguales, de Planta Baja + 2 (94974/17 y 94974/18) ambas entre medianeras y con fachada rematada por cornisa sobre canes. La decoración se concentra en las ménsulas de los bajobalcones y en el entorno de los huecos, con columnillas corintias a modo de jambas que soportan un dintel sobre el que apoya moldura de volutas.</p>		
ESTADO DE CONSERVACIÓN	USOS	OBSERVACIONES
Regular	<p>Propuesto: Residencial</p> <p>Anterior: Residencial</p>	<p>Actuaciones arquitectónicas: Ninguna</p> <p>Actuaciones arqueológicas: Ninguna</p>

IDENTIFICACIÓN PORMENORIZADA



Foto aérea

S: Superficie de parcela: (*)	125.94 m <sup>2</sup>
PMp: Profundidad media de parcela: (*)	25.20 m
PMcp: Profundidad media del cuerpo principal:	13.23 m
Lf: Longitud de fachada: (*)	4.77 m
Lfcp: Longitud de fachada del cuerpo principal:	4.77 m
Hrc: Altura media de cornisa:	10.00 m
Hrpb: Altura media de primer forjado:	3.30 m
Altura media entre forjados:	3.05 m

(\*) medición sobre plano catastral

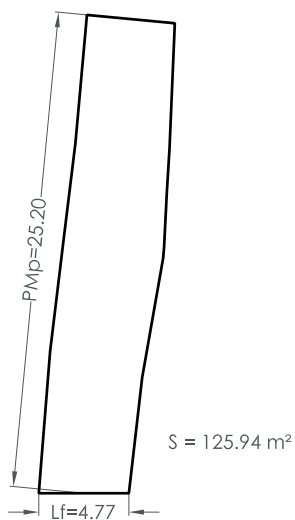

Planta  
E: 1/400

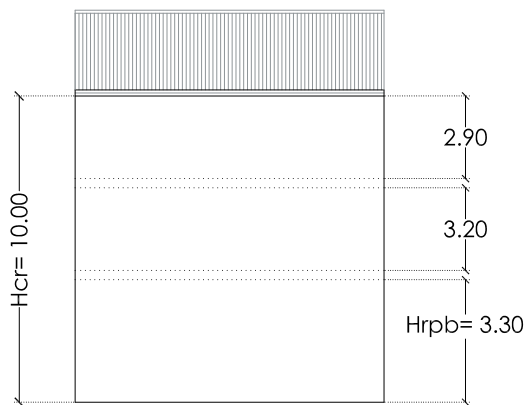

Esquema de Fachada

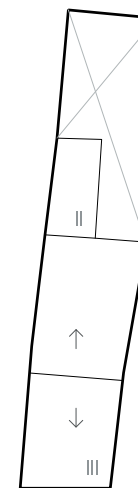

Esquema de ocupación - Planta-  
E: 1/400

VALORACIÓN PORMENORIZADA

	Nº Referencia	Elem. Propios	Elem. Impr.
<b>Cubierta</b>			
Tipología		x	
Revestimientos		x	
Elementos singulares			
<b>Fachada</b>			
Alero	1	x	
Fenestración		x	
Carpinterías	2		x
Rejerías	2	x	
Revestimientos	1, 2, 3	x	
Color		x	
Canalón y bajantes	2, 3		x
Elementos de interés	1, 2, 3	x	
<b>Interior</b>			
Escaleras			
Revestimientos			
Otros			



1



2



3

	Descripción
<b>Cubierta</b>	
Tipología	Inclinada
Revestimientos	Teja árabe
Elementos singulares	
<b>Fachada</b>	
Alero	Cornisa sobre canes
Fenestración	Arco rebajado, impostas en relieve
Carpinterías	Aluminio
Rejerías	Hierro forjado
Revestimientos	Enfoscado pintado
Color	Gris, blanco
Canalón y bajantes	
Elementos de interés	Ménsulas, cornisa sobre canes
<b>Interior</b>	
Escaleras	
Revestimientos	
Otros	



## NORMATIVA DE PROTECCIÓN

PARCELA PROTEGIDA: 94974/18; C/ El Barranquet, nº 11	Área de vigilancia arqueológica 1 - CENTRO HISTÓRICO MEDIEVAL
Z.O.U. CHP - I (Título II, Capítulo 2 Sección Primera Normas Urbanísticas PeP)	Título III, Capítulo 12 Normas Urbanísticas PeP

## CONDICIONES PARTICULARES DEL NIVEL DE PROTECCIÓN

ELEMENTOS	CUERPO PRINCIPAL			PATIO	EDIFICACIÓN AUXILIAR	
	Fachada - Cubierta	Fachada posterior	Interior			
PROTECCIÓN	SI	SI	SI	NO	NO	
DEMOLICIÓN	NO	NO	NO	SI	SI	
OBRAS PERMITIDAS	Conservación:	Conservación:	Conservación:	Conservación:	Conservación:	
	x Mantenimiento	x Mantenimiento	x Mantenimiento	x Mantenimiento	x Mantenimiento	
	x Restauración	x Restauración	x Restauración	x Restauración	x Restauración	
	Restauración:	Restauración:	Restauración:	Restauración:	Restauración:	
	x Recuperación	x Recuperación	x Recuperación	x Recuperación	x Recuperación	
	x Arqueológica	x Arqueológica	x Arqueológica	x Arqueológica	x Arqueológica	
	Rehabilitación:	Rehabilitación:	Rehabilitación:	Rehabilitación:	Rehabilitación:	
	Modernización	x Modernización	x Modernización	x Modernización	x Modernización	
	Reforma	x Reforma	x Reforma	x Reforma	x Reforma	
	<u>Condiciones Generales:</u> Título I, Capítulo 1 Normas Urbanísticas del Catálogo. Sección Primera					
	<u>Condiciones Particulares:</u>			<u>Condiciones Obligatorias en el caso de realizar una intervención integral en el inmueble:</u>		
	<ul style="list-style-type: none"> <li>- Restauración: <ul style="list-style-type: none"> <li>- Fachada y cubierta: se eliminarán los "elementos impropios" señalados en la valoración pormenorizada.</li> <li>- Cubierta: pueden conllevar un cambio de materiales siempre que no trascienda a la imagen exterior de la misma.</li> </ul> </li> <li>- Rehabilitación: <ul style="list-style-type: none"> <li>- Fachada trasera: se deberá tener en cuenta, <ul style="list-style-type: none"> <li>- La recuperación de los huecos originales y recomposición de la fachada con integración de estos</li> <li>- La recuperación de carpinterías y revestimientos originales o reconstrucción de los mismos.</li> <li>- No se permite la utilización de elementos volados y balcones, salvo el alero.</li> </ul> </li> <li>- Interior: no se permite la modificación de las alturas existentes entre las plantas.</li> </ul> </li> </ul>			<ul style="list-style-type: none"> <li>En obras de nueva planta: <ul style="list-style-type: none"> <li>- Ocupación de la parcela: 80% sup. parcela.</li> <li>- Patio: - círculo inscrito <math>\geq 4m</math> <ul style="list-style-type: none"> <li>- no se permite la cubrición del patio</li> </ul> </li> </ul> </li> <li>- Edificación auxiliar: <ul style="list-style-type: none"> <li>- número de plantas: II</li> <li>- altura de cornisa: la correspondiente a II plantas del cuerpo principal.</li> <li>- tipología de cubierta: azotea plana o inclinada</li> <li>- pendiente cubierta inclinada de 25% al 40%</li> <li>- altura total (azotea plana): antepecho de 1,50m sobre la altura de cornisa.</li> <li>- Fachada: huecos de proporción vertical con disposición y dimensiones característicos de la zona, paramentos planos sin elementos volados, revestimientos realizados con enfoscados maestreados pintados, carpintería de material igual al existente en el cuerpo principal.</li> <li>- Se permite la unión con el cuerpo principal mediante una construcción de profundidad <math>\leq 2m</math> y cubierta plana, el resto de parámetros de aplicación son los definidos para la edificación auxiliar.</li> </ul> </li> </ul>		
	PANELES CERÁMICOS: No Procede					



ORDENAZA GRÁFICA

Elementos Protegidos:

PARÁMETROS OBRAS DE NUEVA PLANTA  
-Esquemas de ocupación de parcela-

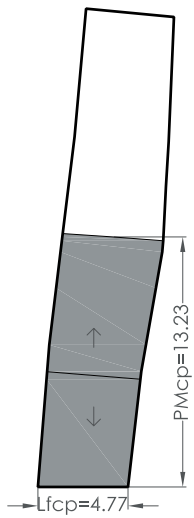

Cuerpo principal protegido  
E: 1/400

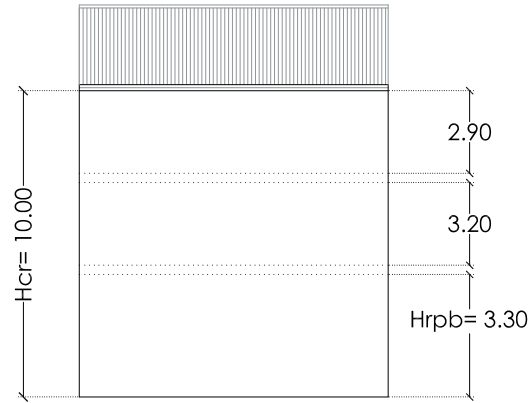

Fachada protegida

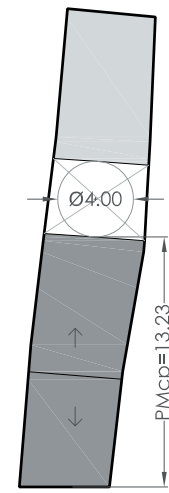

Esquema de ocupación - Planta-  
E: 1/400

S: Superficie de parcela

PMp: Profundidad media de parcela

PMcp: Profundidad media del cuerpo principal

Lf: Longitud de fachada

Lfcp: Longitud de fachada del cuerpo principal



Hrc: Altura media de cornisa

Hrpb: Altura media de primer forjado

Altura media entre forjados

(Nota: - cotas en metros, las medidas son aproximadas)

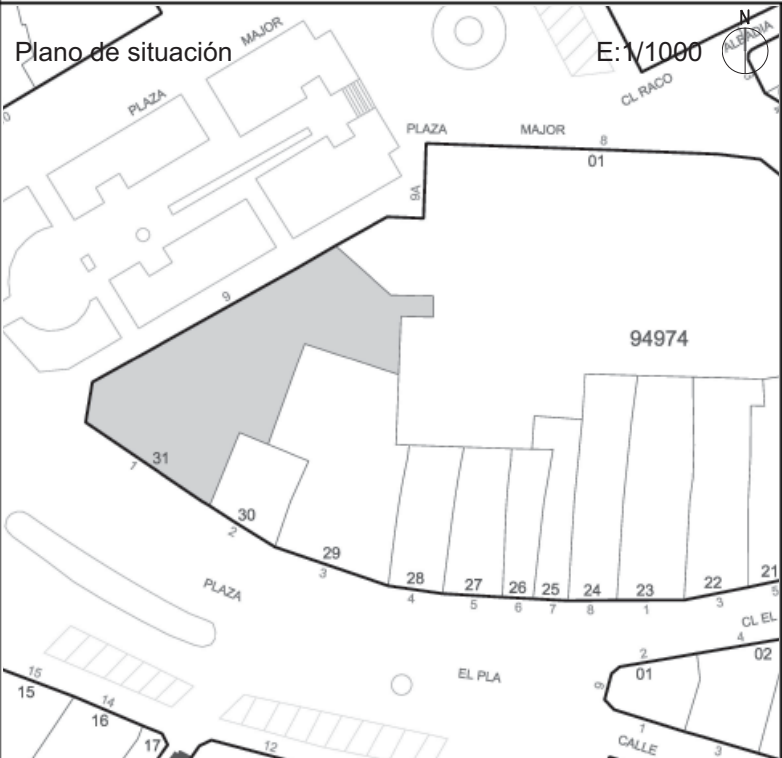

DATOS IDENTIFICATIVOS		PROTECCIÓN PARCIAL
Cooperativa Agrícola S. José    Plaça El Plà, nº 1, Plaça Major, nº 9		Ref. Catastral: 94974/31
<p>Plano de situación</p>  <p>E: 1/1000</p>	<p>Fotografía</p> 	<p>Anterior: P. 1</p> <p>Afecciones Patrimoniales: Incluido en el Área de Protección del Bien de Interés Cultural del Núcleo Histórico de la Ciutat Vella de Burriana y Barrio de Sant Blai.</p>
DESCRIPCIÓN		
<p>Edificio en chaflán, con dos medianeras de Planta Baja + 2. Tratamiento de la fachada: eje de simetría marcado por la fachada en chaflán, donde se concentran los elementos más significativos y potentes que le dan carácter; balcón de carácter monumental, coronación con reloj y frontón, cornisa curva. Esgrafiados en huecos “neorrocó” e impostas.</p>		
ESTADO DE CONSERVACIÓN	USOS	OBSERVACIONES
Bueno	<p>Propuesto: Dotacional</p> <p>Anterior: Dotacional</p>	<p>Actuaciones arquitectónicas: Ninguna</p> <p>Actuaciones arqueológicas: Ninguna</p>

IDENTIFICACIÓN PORMENORIZADA



Foto aérea

S: Superficie de parcela: (*)	640.62 m <sup>2</sup>
PMp: Profundidad media de parcela: (*)	39.92 m
PMcp: Profundidad media del cuerpo principal:	39.92 m
Lf: Longitud de fachada: (*)	36.82 m, 5.38 m, 19.74 m
Lfcp: Longitud de fachada del cuerpo principal:	36.82 m, 5.38 m, 19.74m
Hrc: Altura media de cornisa:	14.10 m
Hrpb: Altura media de primer forjado:	5.40 m
Altura media entre forjados:	4.05 m

(\*) medición sobre plano catastral

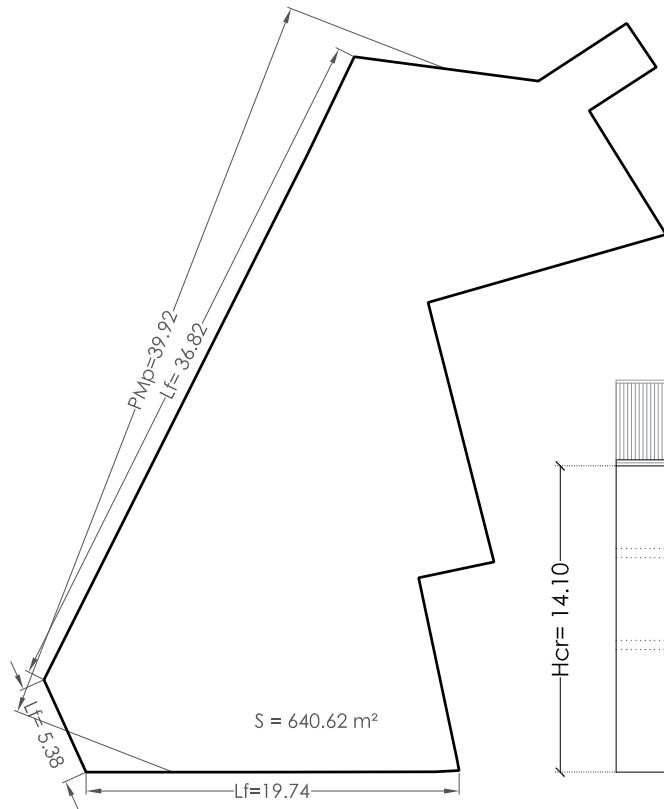

Planta  
E: 1/400

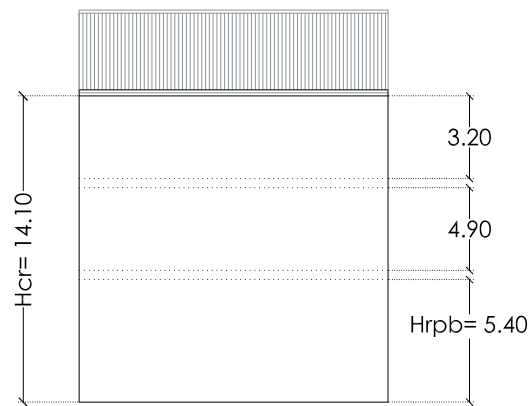

Esquema de Fachada

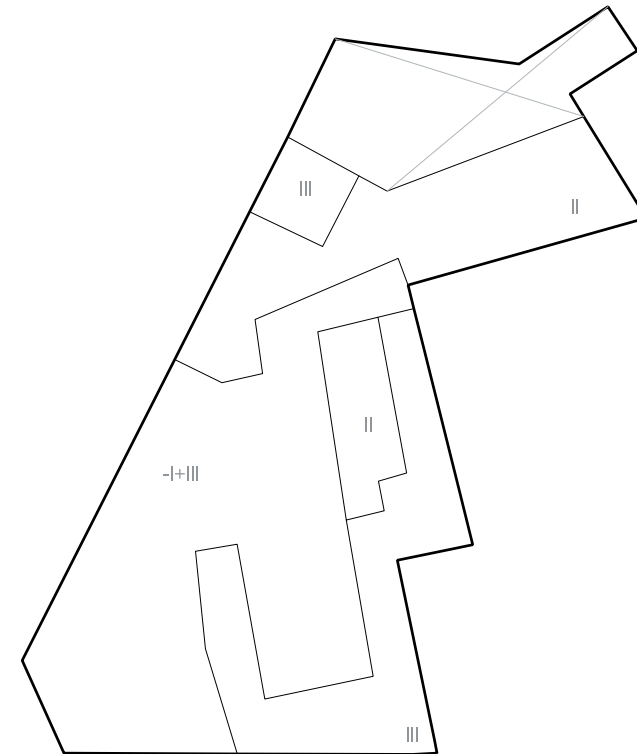

Esquema de ocupación - Planta-  
E: 1/400

VALORACIÓN PORMENORIZADA

	Nº Referencia	Elem. Propios	Elem. Impr.
<b>Cubierta</b>			
Tipología		x	
Revestimientos		x	
Elementos singulares	1	x	
<b>Fachada</b>			
Alero	1, 2, 4	x	
Fenestración		x	
Carpinterías	2, 3, 5	x	
Rejerías	1, 2, 4	x	
Revestimientos		x	
Color		x	
Canalón y bajantes			
Elementos de interés	1, 2, 3, 4, 5	x	
<b>Interior</b>			
Escaleras			
Revestimientos			
Otros			



1



2

	Descripción
<b>Cubierta</b>	
Tipología	Plana
Revestimientos	Baldosín catalán
Elementos singulares	Antepecho con reloj y remate ornamental
<b>Fachada</b>	
Alero	Cornisa curva
Fenestración	
Carpinterías	Madera
Rejerías	Hierro forjado
Revestimientos	Enfoscado pintado
Color	gris
Canalón y bajantes	
Elementos de interés	Medallón, cornisa y remate con reloj
<b>Interior</b>	
Escaleras	
Revestimientos	
Otros	



3



4



5



## NORMATIVA DE PROTECCIÓN

PARCELA PROTEGIDA: 94974/31; Plaça El Plà, nº 1, Plaça Major, nº 9	Área de vigilancia arqueológica 1 - CENTRO HISTÓRICO MEDIEVAL
Z.O.U. CHP - I (Título II, Capítulo 2 Sección Primera Normas Urbanísticas PeP)	Título III, Capítulo 12 Normas Urbanísticas PeP

## CONDICIONES PARTICULARES DEL NIVEL DE PROTECCIÓN

ELEMENTOS	CUERPO PRINCIPAL			PATIO	EDIFICACIÓN AUXILIAR	
	Fachada - Cubierta	Fachada posterior	Interior			
PROTECCIÓN	SI	SI	SI	NO	NO	
DEMOLICIÓN	NO	NO	NO	SI	SI	
OBRAS PERMITIDAS	Conservación:	Conservación:	Conservación:	Conservación:	Conservación:	
	x Mantenimiento	x Mantenimiento	x Mantenimiento	x Mantenimiento	x Mantenimiento	
	x Restauración	x Restauración	x Restauración	x Restauración	x Restauración	
	Restauración:	Restauración:	Restauración:	Restauración:	Restauración:	
	x Recuperación	x Recuperación	x Recuperación	x Recuperación	x Recuperación	
	x Arqueológica	x Arqueológica	x Arqueológica	x Arqueológica	x Arqueológica	
	Rehabilitación:	Rehabilitación:	Rehabilitación:	Rehabilitación:	Rehabilitación:	
	Modernización	x Modernización	x Modernización	x Modernización	x Modernización	
	Reforma	x Reforma	x Reforma	x Reforma	x Reforma	
	<u>Condiciones Generales:</u> Título I, Capítulo 1 Normas Urbanísticas del Catálogo. Sección Primera					
	<u>Condiciones Particulares:</u>			<u>Condiciones Obligatorias en el caso de realizar una intervención integral en el inmueble:</u>		
	<ul style="list-style-type: none"> <li>- Restauración: <ul style="list-style-type: none"> <li>- Fachada y cubierta: se eliminarán los "elementos impropios" señalados en la valoración pormenorizada.</li> <li>- Cubierta: pueden conllevar un cambio de materiales siempre que no trascienda a la imagen exterior de la misma.</li> </ul> </li> <li>- Rehabilitación: <ul style="list-style-type: none"> <li>- Fachada trasera: se deberá tener en cuenta, <ul style="list-style-type: none"> <li>- La recuperación de los huecos originales y recomposición de la fachada con integración de estos</li> <li>- La recuperación de carpinterías y revestimientos originales o reconstrucción de los mismos.</li> <li>- No se permite la utilización de elementos volados y balcones, salvo el alero.</li> </ul> </li> <li>- Interior: no se permite la modificación de las alturas existentes entre las plantas.</li> </ul> </li> </ul>			<ul style="list-style-type: none"> <li>En obras de nueva planta: <ul style="list-style-type: none"> <li>- Ocupación de la parcela: 80% sup. parcela.</li> <li>- Patio: - círculo inscrito <math>\geq</math> 4m <ul style="list-style-type: none"> <li>- no se permite la cubrición del patio</li> </ul> </li> </ul> </li> <li>- Edificación auxiliar: <ul style="list-style-type: none"> <li>- número de plantas: II</li> <li>- altura de cornisa: la correspondiente a II plantas del cuerpo principal.</li> <li>- tipología de cubierta: azotea plana o inclinada</li> <li>- pendiente cubierta inclinada de 25% al 40%</li> <li>- altura total (azotea plana): antepecho de 1,50m sobre la altura de cornisa.</li> <li>- Fachada: huecos de proporción vertical con disposición y dimensiones característicos de la zona, paramentos planos sin elementos volados, revestimientos realizados con enfoscados maestreados pintados, carpintería de material igual al existente en el cuerpo principal.</li> <li>- Se permite la unión con el cuerpo principal mediante una construcción de profundidad <math>\leq</math> 2m y cubierta plana, el resto de parámetros de aplicación son los definidos para la edificación auxiliar.</li> </ul> </li> </ul>		
	PANELES CERÁMICOS: No Procede					

ORDENAZA GRÁFICA

Elementos Protegidos:

PARÁMETROS OBRAS DE NUEVA PLANTA  
-Esquemas de ocupación de parcela-

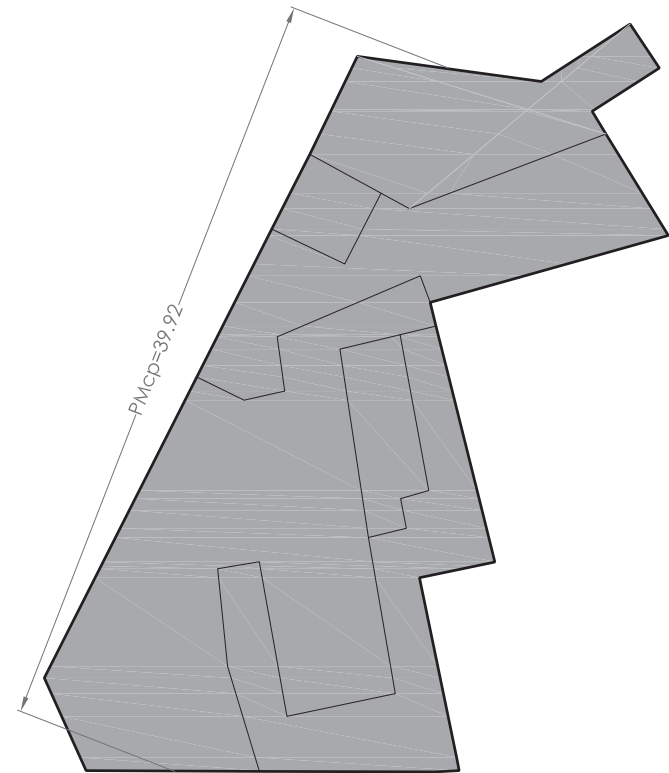
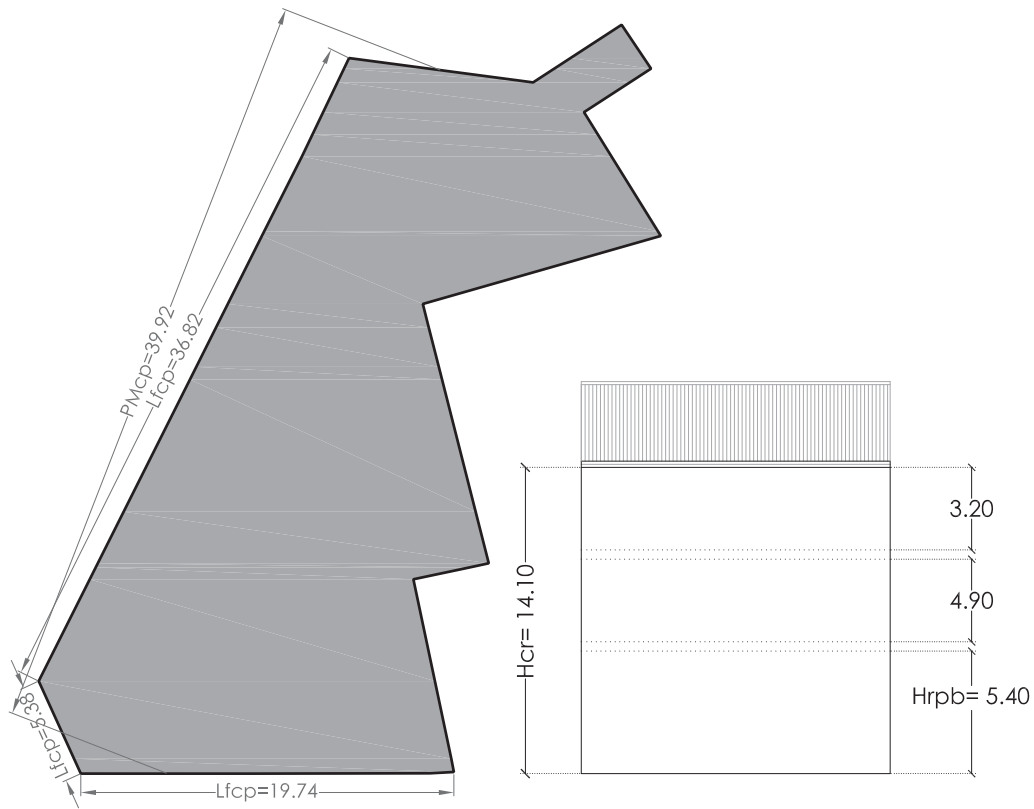

S: Superficie de parcela      PMp: Profundidad media de parcela      PMcp: Profundidad media del cuerpo principal      Lf: Longitud de fachada      Lfcp: Longitud de fachada del cuerpo principal  
Hrc: Altura media de cornisa      Hrpb: Altura media de primer forjado      Altura media entre forjados      (Nota: - cotas en metros, las medidas son aproximadas)

**VALORACIÓN PORMENORIZADA**

	Nº Referencia	Elem. Propios	Elem. Impr.
<b>Cubierta</b>			
Tipología		x	
Revestimientos		x	
Elementos singulares			
<b>Fachada</b>			
Alero	1	x	
Fenestración		x	
Carpinterías	1, 2, 4	x	
Rejerías	1, 2	x	
Revestimientos	1, 2, 3, 4	x	
Color		x	
Canalón y bajantes	2		x
Elementos de interés	1, 2, 3, 4	x	
<b>Interior</b>			
Escaleras			
Revestimientos			
Otros			

	Descripción
<b>Cubierta</b>	
Tipología	Plana
Revestimientos	Baldosín catalán
Elementos singulares	
<b>Fachada</b>	
Alero	Cornisa sobre canes
Fenestración	
Carpinterías	Madera
Rejerías	Hierro forjado
Revestimientos	Enfoscado pintado
Color	Beige, blanco
Canalón y bajantes	
Elementos de interés	Ménsulas, rosetas, portón
<b>Interior</b>	
Escaleras	
Revestimientos	
Otros	



Foto lateral

## VALORACIÓN PORMENORIZADA

	Nº Referencia	Elem. Propios	Elem. Impr.
<b>Cubierta</b>			
Tipología		x	
Revestimientos		x	
Elementos singulares	1	x	
<b>Fachada</b>			
Alero	1	x	
Fenestración		x	
Carpinterías	1, 3, 4	x	
Rejerías	2, 4	x	
Revestimientos	1, 2, 3, 4	x	
Color		x	
Canalón y bajantes			x
Elementos de interés	1, 2, 3, 4	x	
<b>Interior</b>			
Escaleras			
Revestimientos			
Otros			

	Descripción
<b>Cubierta</b>	
Tipología	Plana
Revestimientos	Baldosín catalán
Elementos singulares	Antepecho de obra
<b>Fachada</b>	
Alero	Cornisa moldurada
Fenestración	
Carpinterías	Madera
Rejerías	Hierro forjado
Revestimientos	Enfoscado pintado
Color	Albero, blanco
Canalón y bajantes	
Elementos de interés	
<b>Interior</b>	
Escaleras	
Revestimientos	
Otros	



Foto lateral



VALORACIÓN PORMENORIZADA

	Nº Referencia	Elem. Propios	Elem. Impr.
<b>Cubierta</b>			
Tipología		x	
Revestimientos		x	
Elementos singulares	1	x	
<b>Fachada</b>			
Alero	1, 2, 4	x	
Fenestración		x	
Carpinterías	2, 3, 5	x	
Rejerías	1, 2, 4	x	
Revestimientos		x	
Color		x	
Canalón y bajantes			
Elementos de interés	1, 2, 3, 4, 5	x	
<b>Interior</b>			
Escaleras			
Revestimientos			
Otros			

	Descripción
<b>Cubierta</b>	
Tipología	Plana
Revestimientos	Baldosín catalán
Elementos singulares	Antepecho con reloj y remate ornamental
<b>Fachada</b>	
Alero	Cornisa curva
Fenestración	
Carpinterías	Madera
Rejerías	Hierro forjado
Revestimientos	Enfoscado pintado
Color	gris
Canalón y bajantes	
Elementos de interés	Medallón, cornisa y remate con reloj
<b>Interior</b>	
Escaleras	
Revestimientos	
Otros	



Foto lateral



Foto lateral